

PILOT-PRO XL

IT Istruzioni
per il montaggio

FR Instructions
pour le montage

ES Instrucciones
para el montaje

SL Navodilo
za demontažo

EN Fitting
instructions

DE Montageanleitung
für Schneekette

PT Instruções
para el montaje

HU Hólánck levétele



EN 16662-1

PILOT-PRO

N 002097



0/16mm



SnowDrive[®]
WINTER TRACTION DEVICES

IT

Indice

Consigli Importanti	4
Settaggio del diametro della catena	12
Scelta della misura del morsetto adatto ai bulloni del cerchio	16
Installazione della catena sullo pneumatico	22
Rimozione della catena	28
Riparazione della catena	29

EN

Table of Contents

Important Recommendations	5
Adjusting the chain diameter	12
Selecting the proper clamp size for the rim bolts	16
Installing the chain on the tire	22
Removing the chain.....	28
Repairing the chain	29

FR

Index

Conseils importants.....	6
Réglage du diamètre de la chaîne	12
Choix du type de serrage adapté aux boulons de jante	16
Installer la chaîne sur le pneumatique	22
Démontage de la chaîne	28
Réparation de la chaîne	29

DE

Inhaltsverzeichnis

Wichtige Hinweise.....	7
Einstellung des Kettendurchmessers.....	12
Auswahl der richtigen Klemmengröße für die Felgenschrauben	16
Montage der Kette auf dem Reifen	22
Entfernen der Kette	28
Reparatur der Kette	29

ES

Índice

Consejos importantes	8
Configuración del diámetro de la cadena	12
Elección de la medida de la abrazadera adecuada para los tornillos de la llanta	16
Instalación de la cadena en el neumático	22
Extracción de la cadena.....	28
Reparación de la cadena	29

PT

Índice

Conselhos Importantes	9
Definição do diâmetro da corrente	12
Escolha da medida da braçadeira adequada para os parafusos da jante	16
Instalação da corrente no pneu	22
Remoção da corrente.....	28
Reparação da corrente.....	29

SL

Kazalo

Pomembni nasveti	10
Nastavitev premera verig.....	13
Izbira ustrezne velikosti sponk za vijake platišča.....	17
Namestitev verig na pnevmatiko	22
Demontaža verig.....	28
Popravilo verig.....	29

HU

Index

Fontos javaslatok	11
A lánc átmérőjének beállítása	13
A felni csavarjaihoz megfelelő ritócsavar méretének kiválasztása	17
A lánc felszerelése a gumiabroncsra	22
Lánc eltávolítása	28
A lánc javítása	29

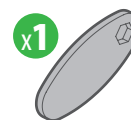
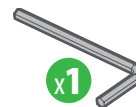
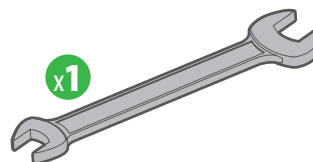
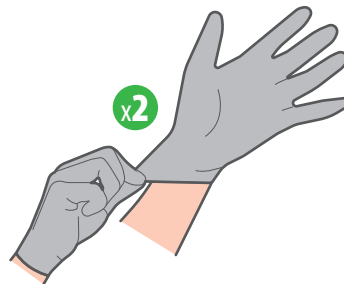
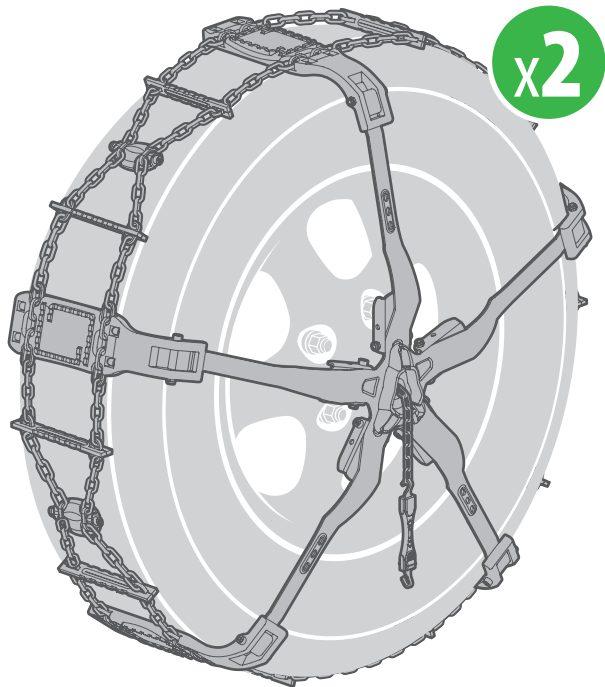

A x2

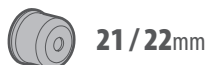

B x2



C x2



D x2

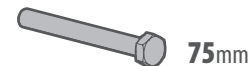
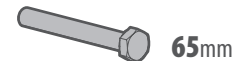
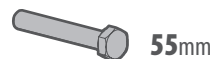
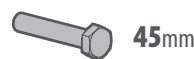

IT Consigli importanti

- Leggere con attenzione queste istruzioni di montaggio e conservarle con cura.
- Dopo l'acquisto, prima di utilizzare la catena, si raccomanda di eseguire il settaggio del diametro come specificato a pag.12.
- Effettuare una prova di montaggio prima di mettersi in viaggio per verificare che la catena opportunamente regolata nel diametro si disponga correttamente sullo pneumatico dopo aver percorso circa 300mt.

Note

- La catena da neve deve essere utilizzata come mezzo di emergenza per risolvere i problemi di trazione e tenuta di strada su ghiaccio e neve.
- La bussola preassemblata sul kit di fissaggio é per bulloni da 17mm. Se i bulloni utilizzati sul veicolo sono diversi, scegliere il kit di fissaggio corretto tra gli altri disponibili (19, 21 / 22mm).
- Assicurarsi che il kit di fissaggio sia ben serrato sul bullone. La regolazione e fissaggio corretti sono responsabilità dell'utilizzatore.
- Montare le catene sulle ruote motrici. In caso di vettura a trazione integrale su quelle che hanno la maggiore motricità o seguire le indicazioni riportate sul manuale d'uso della vettura.
- Quando si viaggia con catene montate bisogna ricordarsi che la vettura reagisce in modo diverso ai vari comandi, pertanto non eseguire brusche frenate e/o accelerazioni.
- Con catene montate non superare mai la velocità di 50Km/h.
- Le parti della catena a contatto con l'asfalto sono soggette ad usura pertanto evitare di utilizzare catene con uno stato di usura superiore al 50%.
- Nel caso in cui si riscontrassero delle rotture della catena o parti di essa, è necessario smontarla subito onde evitare danni all'autovettura.
- Dopo l'utilizzo, prima di riporle nella valigetta si raccomanda di lavarle con acqua tiepida e di lasciarle asciugare.
- Si raccomanda di indossare giubbotti ad alta visibilità (giubbino di segnalazione) durante le fasi di montaggio e smontaggio.
- Le catene Pilot-Pro XL sono coperte da garanzia contro i difetti di fabbricazione. La garanzia decade nei casi di velocità oltre quella consentita (50 km/h), montaggio non corretto, prolungato utilizzo su asfalto non innevato. La garanzia riconosce solo la sostituzione del pezzo difettoso ed in ogni modo non si riconoscono danni a cose e persone causati dalla catena da neve.

Attenzione!

Catene specifiche per SUV e FURGONI

(fino a 3,5T)



- L'impiego delle catene é previsto unicamente su neve e ghiaccio.
- Montaggio previsto solo per veicoli dotati di ABS.
- Una eccessiva abrasione della catena può comportare la rottura di alcune sezioni (anelli della catena o componenti). In questo caso, attenersi alle indicazioni del 50% come limite massimo ammesso di abrasione catena o componente.
- Lo scopo di questo manuale è fornire le istruzioni di sicurezza e le informazioni circa il contenuto della confezione (1 paio di catene da neve, istruzioni per l'uso, anelli in metallo come sostituzione, guanti...).
- Le catene da neve potrebbero cambiare le prestazioni del veicolo. Specialmente su tratti non innevati le prestazioni potrebbero essere compromesse (esempio in frenata, curva...).
- Tutte le informazioni fornite dal costruttore del veicolo devono essere rispettate.
- Le regole del Codice della Strada, in merito al traino delle vetture in avaria, devono essere rispettate.
- A ogni misura di pneumatico corrisponde una misura di catene da neve a cui è obbligatorio attenersi scrupolosamente.
- Controllare che la misura degli pneumatici in dotazione alla vettura corrisponda ad una delle misure riportate sul fronte di questa confezione.
- Consultare il sito www.snowdrive.it per verificare eventuali aggiornamenti sulla compatibilità della misura degli pneumatici con le catene da neve.
- Verificare quanto scritto sul "Libretto Uso e Manutenzione" della vettura ed attenersi alle indicazioni, consigli e limitazioni su di esso riportate.
- Per individuare la misura della catena se non si dispone della confezione originale, è possibile verificare la misura riportata su uno dei 4 bracci della stessa catena.

EN Important Recommendations

- Please read these assembly instructions carefully and store them in a safe place.
- After purchase, before using the chain, it is recommended that you perform the diameter adjustment as specified on page 12.
- Perform an assembly test before travelling to make sure that the chain, properly adjusted in diameter, is correctly positioned on the tire after running for about 300 meters.

Note

- The snow chain must be used as an emergency means to solve traction and road holding issues on ice and snow.
- The pre-assembled socket on the fixing kit is for 17mm bolts. If the bolts used on your vehicle are different, choose the correct fixing kit from the others available (19, 21 / 22mm).
- Make sure that the fastener kit is properly tightened on the bolt. Proper adjustment and fastening are the responsibility of the user.
- Install the chains on the driving wheels. In the case of a four-wheel drive vehicle, install the chains on the wheels that have the greatest traction or follow the instructions in the vehicle's user manual.
- When driving with chains installed, remember that the vehicle reacts differently to various controls. Do not perform sudden braking and / or acceleration.
- Never exceed the speed of 50km/h when the chains are installed.
- The parts of the chain that are in contact with the asphalt are subject to wear and tear; therefore, avoid using chains with more than 50% of wear.
- In case you find any breakage of the chain or parts of it, it is necessary to remove it immediately in order to avoid any damage to the car.
- After use, before storing the chain in its case, it is recommended that you wash it with lukewarm water and let it dry.
- It is recommended that you wear high-visibility jackets during installation and removal
- Pilot-Pro XL chains are covered by a warranty against manufacturing defects. The warranty is void in cases of speed exceeding the allowed one (50 km/h), incorrect installation, or prolonged use on non-snowy asphalt. The warranty covers only the replacement of the defective part and in any case does not cover damages to property or persons caused by the snow chain.

Warning!

Specific chains for SUVs and VANS

(up to 3,5T)



- Chains must only be used on snow and ice.
- Applicable for vehicles equipped with ABS only.
- Excessive abrasion of the chain may result in certain sections breaking up (chain rings or components). In this case, do not exceed 50% considering it the maximum allowed limit of the chain or component abrasion.
- The purpose of this manual is to provide safety instructions and information about the contents of the package (1 pair of snow chains, instructions for use, metal rings as replacement, gloves...).
- Snow chains may change the performance of your vehicle. Especially on non-snowy stretches, performance may be affected (e.g. when braking, turning...).
- All information provided by the vehicle manufacturer must be respected.
- Roadway Traffic Code rules concerning the towing of damaged vehicles must be respected.
- Each tire size has its corresponding snow chain size that must be strictly respected.
- Check that the size of the tires on your vehicle corresponds to one of the sizes shown on the front of this package.
- Browse the www.snowdrive.it website for any updates on the compatibility of the tire size with the snow chains.
- Check what is written in the “**Use and Maintenance Manual**” of the vehicle and follow the instructions, recommendations and limitations specified therein.
- To identify the chain size, if you do not have the original packaging, you can check the size on one of the 4 arms of the chain.

FR Conseils importants

- Lire attentivement ces instructions de montage et les conserver soigneusement.
- Après l'achat, avant d'utiliser la chaîne, il est recommandé d'effectuer le réglage du diamètre comme indiqué à la page 12.
- Effectuer un essai de montage avant de prendre la route pour vérifier que la chaîne réglée au bon diamètre se positionne correctement sur le pneu après avoir parcouru environ 300 m.

Remarques

- La chaîne à neige doit être utilisée comme dispositif de secours pour résoudre les problèmes de traction et de tenue de route sur des surfaces enneigées ou verglacées.
- L'embouture préassemblé sur le kit de montage est pour boulons de 17mm. Si les boulons utilisés dans le véhicule sont différents, il faut choisir le kit d'accrochage correct parmi les autres disponibles (19, 21 / 22mm).
- S'assurer que le kit de fixation est solidement serré au boulon. Réglage et fixation relèvent de la responsabilité de l'utilisateur.
- Monter les chaînes sur les roues motrices. Pour les véhicules à traction intégrale, installer les chaînes sur les roues offrant la meilleure adhérence ou suivre les instructions fournies dans le carnet technique du véhicule.
- Quand vous roulez avec des chaînes à neige, rappelez-vous que le véhicule réagit différemment aux diverses commandes, adaptez votre conduite en modérant les freinages et les accélérations.
- Ne jamais dépasser une vitesse de 50km/h avec un véhicule équipé de chaînes.
- Les parties de la chaîne en contact avec le bitume sont sujettes à usure, il faut donc éviter d'utiliser des chaînes dont l'état d'usure est supérieur à 50%.
- En cas de rupture de la chaîne ou de parties de celle-ci, la démonter immédiatement pour éviter d'endommager le véhicule.
- Après utilisation, laver les chaînes à l'eau tiède et les laisser sécher avant de les ranger dans leur boîte.
- Il est recommandé de porter le gilet réfléchissant réglementaire (gilet de sécurité) lors du montage et du démontage.
- Les chaînes Pilot-Pro XL sont couvertes par une garantie contre tout défaut de fabrication. La garantie est nulle en cas d'excès de vitesse (plus de 50 km/h), de mauvais montage, d'utilisation prolongée sur route non enneigée. La garantie couvre uniquement le remplacement de la pièce défectueuse et, en tout état de cause, ne couvre pas les dommages aux biens et aux personnes causés par la chaîne à neige.

Attention!

**Chaînes spécifiques pour SUV et FURGONS
(jusqu'à 3,5T)**



- Les chaînes doivent être utilisées uniquement sur la neige et la glace.
- Montage uniquement destiné aux véhicules équipés d'ABS.
- Une usure excessive de la chaîne peut entraîner la rupture de certaines sections (maillons ou composants de la chaîne). Notez que l'usure limite maximale autorisée pour l'utilisation de la chaîne ou du composant est de 50%.
- L'objectif de ce manuel est de fournir des conseils de sécurité et des informations sur le contenu du colis (2 chaînes à neige, mode d'emploi, maillons de rechange, gants...).
- Les chaînes à neige peuvent modifier les performances de votre véhicule. Les performances peuvent être diminuées, notamment sur les tronçons non enneigés (par exemple durant le freinage, dans les virages...).
- Toutes les informations fournies par le constructeur du véhicule doivent être respectées.
- Les règles du Code de la Route relatives au remorquage des véhicules en avarie doivent être respectées.
- Chaque type de pneumatique doit monter une chaîne à neige de dimensions précises et qui doivent être rigoureusement respectées.
- Vérifiez que les dimensions des pneumatiques montés sur votre véhicule correspondent à l'une des références indiquées sur l'emballage.
- Consulter le site www.snowdrive.it pour toute mise à jour sur la compatibilité de la dimension des pneumatiques avec les chaînes à neige.
- Consulter le "Manuel d'utilisation et d'entretien" du véhicule et suivre les indications, conseils et limitations indiqués.
- Si vous ne disposez plus de l'emballage d'origine, contrôler les dimensions indiquées sur l'un des 4 bras de l'araignée pour identifier les dimensions de la chaîne.

DE Wichtige Hinweise

- Lesen Sie diese Montageanleitung sorgfältig durch und bewahren Sie sie an einem sicheren Ort auf.
- Nach dem Kauf wird vor der Verwendung der Kette empfohlen, den Durchmesser wie auf Seite 12 angegeben einzustellen.
- Führen Sie vor Fahrtantritt einen Montagetest durch, um zu überprüfen, ob die im Durchmesser richtig eingestellte Kette nach etwa 300 m Fahrt korrekt auf dem Reifen sitzt.

Anmerkungen

- Die Schneekette soll als Notmittel zur Lösung von Traktions- und Straßenhaftungsproblemen auf Eis und Schnee eingesetzt werden.
- Die vormontierte Buchse im Befestigungssatz ist für 17-mm-Bolzen. Sollten an Ihrem Fahrzeug andere Bolzen verwendet werden, wählen Sie den richtigen Befestigungssatz aus den anderen verfügbaren Schraubengrößen (19, 21 / 22 mm).
- Vergewissern Sie sich, dass der Befestigungssatz fest auf der Schraube angezogen ist. Die korrekte Einstellung und Befestigung liegt in der Verantwortung des Benutzers.
- Montieren Sie die Ketten auf die Antriebsräder. Im Falle eines Fahrzeugs mit Allradantrieb auf diejenigen mit der höchsten Traktion oder befolgen Sie die Anweisungen in der Betriebsanleitung des Fahrzeugs.
- Wenn Sie mit montierten Ketten fahren, denken Sie daran, dass das Auto auf die verschiedenen Befehle unterschiedlich reagiert, bremsen Sie also nicht stark und / oder beschleunigen Sie nicht.
- Mit montierten Ketten darf die Geschwindigkeit von 50Km/h nie überschritten werden.
- Die Teile der Kette, die mit dem Asphalt in Berührung kommen, unterliegen Sie einem Verschleiß. Vermeiden Sie daher die Verwendung von Ketten mit einem Verschleißzustand von mehr als 50%.
- Im Falle einer Beschädigung der Kette oder von Teilen der Kette muss diese sofort demontiert werden, um Schäden am Fahrzeug zu vermeiden.
- Nach dem Gebrauch wird empfohlen, sie mit lauwarmem Wasser zu reinigen und trocknen zu lassen, bevor sie im Koffer aufbewahrt werden.
- Es wird empfohlen, während der Montage und Demontage Warnwesten zu tragen.
- Pilot-Pro XL-Ketten sind durch eine Garantie gegen Herstellungsfehler abgedeckt. Die Garantie erlischt bei Geschwindigkeiten über der zulässigen Geschwindigkeit (50 km/h), bei unsachgemäßer Montage oder bei längerem Gebrauch auf nicht verschneitem Asphalt. Die Garantie gilt nur für den Ersatz des defekten Teils und in keinem Fall für Sach- und Personenschäden, die durch die Schneekette verursacht wurden.

Achtung!

Spezifische Ketten für SUVs und TRANSPORTER

(bis zu 3,5 Tonnen)



- Die Ketten sind nur zur Verwendung auf Schnee und Eis bestimmt.
- Nur anwendbar für Fahrzeuge mit ABS-Ausrüstung.
- Ein übermäßiger Abrieb der Kette kann zum Bruch einzelner Abschnitte (Kettenglieder oder Komponenten) führen. Befolgen Sie hierzu der Angabe von 50% als maximal zulässige Grenze des Ketten- oder Komponentenabriebs.
- Der Zweck dieser Anleitung ist es, Sicherheitshinweise und Informationen über den Inhalt der Packung (1 Paar Schneeketten, Gebrauchsanweisung, Ersatz-Metallringe, Handschuhe usw.) zu geben.
- Die Ketten können die Leistung des Fahrzeugs verändern. Besonders auf nicht schneebedeckten Strecken kann die Leistung beeinträchtigt werden (z. B. beim Bremsen, in Kurven...).
- Alle vom Fahrzeughersteller zur Verfügung gestellten Informationen müssen eingehalten werden.
- Die Regeln der Straßenverkehrsordnung bezüglich des Abschleppens liegen gebliebener Fahrzeuge müssen eingehalten werden.
- Der Reifengröße entspricht eine Schneekettengröße, die unbedingt eingehalten werden muss.
- Prüfen Sie, ob die Größe der mit dem Fahrzeug gelieferten Reifen mit einer der auf der Vorderseite dieser Packung angegebenen Größen übereinstimmt.
- Aktuelle Informationen zur Kompatibilität der Reifengröße mit Schneeketten finden Sie unter www.snowdrive.it.
- Prüfen Sie, was in der **„Gebrauchs- und Wartungsbroschüre“** des Fahrzeugs steht und befolgen Sie die darin enthaltenen Hinweise, Ratschläge und Einschränkungen.
- Um die Größe der Kette zu ermitteln, können Sie, wenn Sie die Originalverpackung nicht haben, die auf einem der 4 Streben der Kette angegebene Größe überprüfen.

ES Consejos importantes

- Lea atentamente estas instrucciones de montaje y consérvelas.
- Después de la compra, antes de utilizar las cadenas, se recomienda configurar el diámetro como se especifica en la página 12.
- Realice una prueba de montaje antes de iniciar un viaje para comprobar que la cadena, con el diámetro adecuadamente configurado, se coloque correctamente en el neumático después de recorrer aproximadamente 300 m.

Notas

- Las cadenas de nieve se deben utilizar como instrumento de emergencia para resolver problemas de tracción y de agarre cuando la carretera está helada y nevada.
- La cavidad preensamblada sobre el kit de fijación es para bulones de 17mm. Si los bulones utilizados en el vehículo son diferentes, hay que elegir el kit de fijación adecuado entre los disponibles (19, 21 / 22mm).
- Asegúrese de que el kit de fijación esté bien apretado en el tornillo. El ajuste y fijación correctos son responsabilidad del usuario.
- Coloque las cadenas en las ruedas motrices. En caso de vehículos con tracción total, colóquelas en las que tengan mayor tracción o consulte las instrucciones del manual de uso del vehículo.
- Cuando circule con las cadenas montadas, recuerde que el vehículo reacciona de manera diferente a los distintos mandos, por lo tanto, no frene ni acelere bruscamente.
- Con las cadenas montadas nunca supere los 50km/h.
- Las partes de la cadena en contacto con el asfalto están sujetas a desgaste, por lo tanto, evite el uso de cadenas que presenten un desgaste superior al 50%.
- En caso de que las cadenas o alguna de sus partes estén rotas, se deben desmontar inmediatamente para dañar el vehículo.
- Después de su uso, antes de guardarlas en el maletín, se recomienda lavarlas con agua templada y dejar que se sequen.
- Se recomienda utilizar chalecos de alta visibilidad (chaleco de seguridad) durante las operaciones de montaje y desmontaje.
- Las cadenas Pilot-Pro XL tienen una garantía que cubre los defectos de fabricación. La garantía queda anulada si se supera la velocidad permitida (50 km/h), en caso de montaje incorrecto o de uso prolongado sobre asfalto sin nieve. La garantía solo cubre la sustitución de la pieza defectuosa y en ningún caso cubre los daños que las cadenas de nieve puedan provocar a personas y cosas.

Atención!

Cadenas específicas para SUV y CAMIONETAS

(hasta 3,5T)



- El uso de las cadenas solo está previsto con nieve y hielo.
- Montaje solo destinado a vehículos equipados con ABS
- Una abrasión excesiva de la cadena puede provocar la rotura de algunas secciones (eslabones o componentes de la cadena). En este caso, respete la recomendación del 50% como límite máximo permitido de abrasión de la cadena o del componente.
- El propósito de este manual es proporcionar instrucciones de seguridad e información sobre el contenido del embalaje (1 par de cadenas de nieve, instrucciones de uso, eslabones metálicos de repuesto, guantes...).
- Las cadenas de nieve pueden cambiar el rendimiento del vehículo. Especialmente en tramos sin nieve, el rendimiento podría verse comprometido (por ejemplo, en frenada, curvas...).
- Se debe respetar toda la información proporcionada por el fabricante del vehículo.
- Se deben respetar las normas del Código de Circulación sobre el remolque de vehículos averiados.
- A cada tamaño de neumático le corresponde una medida específica de las cadenas de nieve que es obligatorio respetar escrupulosamente.
- Compruebe que el tamaño de los neumáticos suministrados con el coche se corresponda con una de las medidas indicadas en el frontal de esta caja.
- Consulte el sitio www.snowdrive.it para comprobar posibles actualizaciones sobre la compatibilidad del tamaño de los neumáticos con las cadenas de nieve.
- Consulte el "Manual de uso y mantenimiento" del vehículo y siga las indicaciones, los consejos y las limitaciones especificadas.
- Para conocer el tamaño de la cadena, si no dispone de la caja original, puede comprobar el tamaño indicado en uno de los 4 brazos de la misma cadena.

PT Conselhos importantes

- Ler, com atenção, estas instruções de montagem e guardá-las com cuidado.
- Após a compra, antes de se utilizar a corrente, é recomendável definir o diâmetro, conforme especificado na página 12.
- Efetuar um teste de montagem antes de seguir viagem, para verificar se a corrente, devidamente regulada no diâmetro, esteja corretamente posicionada no pneu, após terem-se percorrido cerca de 300 m.

Notas

- A corrente para neve deve ser utilizada como meio de emergência para resolver os problemas de tração e de aderência à estrada, no gelo e na neve.
- A chumaceira encasquilhada pré-montada no kit de fixação à jante deve corresponder às dimensões dos parafusos utilizados na viatura (17, 19, 21 / 22mm).
- Certificar-se de que o kit de fixação esteja bem aparafusado no parafuso. A regulação e a fixação corretos são da responsabilidade do utilizador.
- Montar as correntes nas rodas motrizes. No caso de viatura com tração às quatro rodas, naquelas que tenham maior motricidade ou seguir as instruções constantes do manual do utilizador da viatura.
- Quando se viajar com as correntes montadas, é necessário lembrar-se que a viatura reage de forma diferente aos diversos comandos, por conseguinte, não travar nem acelerar bruscamente.
- Com as correntes montadas, nunca superar a velocidade de 50Km/h.
- As peças da corrente em contacto com o asfalto são sujeitas a desgaste, por conseguinte, evitar utilizar correntes com desgaste superior a 50%.
- No caso de se terem verificado ruturas da corrente ou partes da mesma, é necessário desmontá-la imediatamente para evitar estragos na viatura automóvel.
- Após a utilização, antes de serem repostas no estojo, recomenda-se a respetiva lavagem com água morna e deixando-as enxugar.
- Recomenda-se a utilização de coletes refletivos (jaqueta de sinalização) durante as fases de montagem e desmontagem.
- As correntes Pilot-Pro XL possuem garantia contra defeitos de fabrico. A garantia perde a validade em caso de velocidade acima da permitida (50 Km/h), montagem incorreta, utilização prolongada sobre asfalto sem neve. A garantia reconhece apenas a substituição da peça defeituosa e, em todos os sentidos, não se reconhecem danos a pessoas ou bens, causados pela corrente para neve.

Atenção!

Cadeias específicas para SUVs e CARRIMHAS
(até 3,5T)



- O emprego das correntes está previsto, unicamente, sobre a neve e o gelo.
- Aplicável apenas a veículos equipados com ABS.
- A abrasão excessiva da corrente pode levar à rutura de algumas secções (elos da corrente ou componentes). Neste caso, seguir as orientações de 50% como o limite máximo de abrasão permitido da corrente ou componente.
- O objetivo deste manual é fornecer instruções de segurança e informações acerca do conteúdo da embalagem (1 par de correntes para neve, instruções de utilização, anéis em metal como substituições, luvas...).
- As correntes para neve poderão alterar as prestações do veículo. Especialmente em trechos sem neve, as prestações poderão ser comprometidas (por exemplo, na travagem, curvas...).
- Todas as informações fornecidas pelo fabricante do veículo devem ser respeitadas.
- Devem ser respeitadas as regras do Código da Estrada, no que diz respeito ao reboque das viaturas avariadas.
- Cada tamanho de pneu corresponde a uma medida de corrente para neve, que deve ser estritamente respeitada.
- Verificar se o tamanho dos pneus fornecidos com a viatura corresponde a uma das medidas mostradas na frente desta embalagem.
- Consultar o sítio www.snowdrive.it para verificar se existem atualizações sobre a compatibilidade dos tamanhos dos pneus com as correntes para neve.
- Verificar o que está escrito no “Manual de Utilização e Manutenção” da viatura e respeitar as indicações, conselhos e limitações nele constantes.
- Para identificar a medida da corrente, caso não se disponha da embalagem original, é possível verificar a medida constante num dos 4 braços da mesma corrente.

SL Pomembni nasveti

- Natančno preberite ta navodila za montažo in jih skrbno shranite.
- Po nakupu in pred uporabo samih verig je priporočljivo nastaviti njihov premer, kot je opisano na strani 13.
- Preden se odpravite na pot, preverite, ali je premer verig pravilno nastavljen in ali so verige pravilno nameščene na pnevmatikah, to storite po približno 300 m vožnje.

Opombe

- Snežne verige se uporablja kot zasilno sredstvo za reševanje težav s pogonom in prijemom cestišča v primeru ledu in snega.
- Vnaprej sestavljena vtičnica na pritrtilnem kompletu je za 17 mm vijake. Če so vijaki uporabljeni na vašem vozilu, drugačni, izberite pravi komplet za pritrnitev med ostalimi, ki so na voljo (17, 19, 21 / 22mm).
- Prepričajte se, da je komplet za pritrnitev dobro pritrjen na vijak. Za pravilno nastavitvev in pritrnitev je odgovoren uporabnik.
- Verige namestite na pogonska kolesa. Če ima vozilo pogon na vsa kolesa, verige pritrnite na tista, ki imajo večji prijem ali upoštevajte navodila v priročniku za uporabo vozila.
- Pri vožnji z nameščenimi verigami se vozilo lahko različno odziva na različne ukaze, zato ne izvajajte nenadnega zaviranja in/ali pospeševanja. Z nameščenimi verigami nikoli ne presegajte hitrosti 50km/h.
- Deli verige, ki so v stiku z asfaltom, so izpostavljeni obrabi, zato se izogibajte uporabi verig, katerih obraba je večja od 50%.
- V primeru, da se verige ali njeni deli pokvarijo, je treba verige takoj odstraniti, da ne pride do poškodb osebnega vozila.
- Preden jih po uporabi pospravite v kovček, jih operite s toplo vodo in pustite, da se posušijo.
- Med postopkom montaže in demontaže je priporočljivo, da nosite varnostni odsevni jopič (visoko vidljivi telovnik).
- Verige Pilot-Pro XL imajo garancijo za proizvodne napake. Garancija ne velja v primeru uporabe pri hitrosti, ki presega dovoljeno (50 km/h), v primeru nepravilne montaže in daljše uporabe na asfaltu, ki ni zasnežen. Garancija krije le zamenjavo okvarjenega kosa in se v nobenem primeru ne nanaša na škodo za osebe ali premoženje, ki jo povzročijo snežne verige.

Pozor!

Posebne verige za vozila SUV in DOSTVNA VOZILA
(do 3,5T)



- Uporaba verig je predvidena samo na snegu in ledu.
- Velja samo za vozila, opremljena z ABS.
- Prekomerna odrgnjenost verig lahko povzroči zlom nekaterih delov (členi verige ali sestavni deli). V tem primeru kot smernice upoštevajte 50 % kot največjo dovoljeno mejo obrabe verig ali sestavnih delov.
- Namen tega priročnika je zagotoviti varnostna navodila in informacije o vsebini paketa (1 par snežnih verig, navodila za uporabo, nadomestni kovinski členi, rokavice ...).
- Snežne verige lahko spremenijo delovanje vozila. Zmogljivost je lahko ogrožena zlasti na nezasneženih odsekih (npr. zaviranje, zavijanje ...).
- Upoštevajte vse informacije proizvajalca vozila.
- Upoštevajte cestnoprometne predpise glede vleke poškodovanih vozil.
- Vsaki velikosti pnevmatike ustreza velikost snežnih verig, ki jo je treba dosledno upoštevati.
- Preverite, ali velikost pnevmatik, priloženih vozilu, ustreza eni od dimenzij, navedenih na sprednji strani tega paketa.
- Na spletni strani www.snowdrive.it preverite, ali so na voljo posodobitve glede združljivosti velikosti pnevmatik s snežnimi verigami.
- Preverite, kaj piše v "Priročniku za uporabo in vzdrževanje vozila", ter upoštevajte navedena navodila, nasvete in omejitve.
- Če želite ugotoviti velikost verige in nimate originalne embalaže, to lahko preverite na enem od 4 krakov same verige.

HU Fontos javaslatok

- Figyelmesen olvassa el és gondosan őrizze meg az összeszerelési utasításokat.
- A vásárlás után, a lánc használata előtt, ajánlott az átmérő beállítása a 13. old. utasításai szerint.
- Végezzen el egy felszerelési próbát, mielőtt útra kel, hogy ellenőrizze, hogy a megfelelően beállított átmérőjű lánc megfelelően felfeküdjön a gumiabroncsra kb 300 m megtétele után.

Megjegyzés

- A hóláncot vészhelyzeti eszközként kell alkalmazni, a tapadással és az úttartással kapcsolatos problémák megoldására jégén és havon.
- A rögzítőkészleten lévő előre összeszerelt aljzat 17 mm-es csavarokhoz való. Ha a járművéhez használt csavarok eltérőek, válassza ki a megfelelő rögzítőkészletet a többi rendelkezésre álló közül (17, 19, 21 / 22mm).
- Ellenőrizze, hogy a rögzítő készlet jól rá legyen szorítva a csavarra. A megfelelő beállítás és rögzítés a felhasználó felelőssége.
- Szerelje a láncokat a meghajtott kerekre. Összerék-meghajtású jármű esetén azokra a kerekre, amelyeknek a legnagyobb meghajtása, vagy kövesse a jármű használati utasításaiban leírtakat.
- Amikor felszerelt láncokkal utazik, ne feledje, hogy a jármű eltérő módon reagál a vezérlésekre, ezért ne fékezzen és/vagy gyorsítson hirtelen.
- Felszerelt láncokkal soha ne haladjon meg az 50km/h sebességet.
- A lánc azon részei, amelyek érintkeznek az aszfalttal, kopásnak vannak kitéve, ezért ne használjon 50% feletti mértékben kopott láncokat.
- Ha a lánc vagy egy része eltörik, azonnal le kell szerelni, hogy elkerülje a járműben okozott sérüléseket.
- A használat után, mielőtt visszahelyezné a táskába, ajánlott a láncot langyos vízzel lemosni és hagyni megszáradni.
- A fel- és leszerelés folyamán ajánlott a léthatósági mellény használata (jelzőmellény).
- A Pilot-Pro XL láncot a gyártási hibák ellen garancia fedezi. A garancia érvényét veszti, amennyiben túllépi a megengedett sebességet (50 km/h), nem megfelelően szereli fel, hosszabb ideig alkalmazza nem havas aszfalton. A garancia csak a hibás alkatrész cseréjét fedezi, és semmilyen esetben nem fedezi a lánc által dolgokban vagy személyekben okozott károkat.

Figyelem!

**Speciális láncok TEREPJÁRÓKHOZ
és KISTEHERAUTÓKHOZ (3,5 Tonnáig)**



- A láncot kizárólag hóban és jégén alkalmazza.
- Csak ABS-sel felszerelt járművekre alkalmazható.
- A lánc túlzott kopása egyes szakaszok töréséhez vezethet (lánc gyűrűi vagy annak részei). Ebben az esetben tartsa magát a lánc vagy alkatrészeinek maximum 50%-os kopási határértékéhez.
- A kézikönyv célja a biztonsági utasítások és a csomag tartalmával kapcsolatos információk szolgáltatása (1 pár hólánc, használati utasítás, pót fémgűrűk, kesztyűk...).
- A hóláncok megváltoztathatják a jármű teljesítményét. Főként nem hóval borított szakaszokon a teljesítmény csökkenhet (például fékezéskor, kanyarban...).
- A járművel kapcsolatos, a gyártó által szolgáltatott összes utasítást be kell tartani.
- Be kell tartani a KRESZ-t az üzemzavaros jármű vontatásával kapcsolatban.
- Minden gumiabroncs mérethez tartozik egy hólánc méret, amelyet szigorúan be kell tartani.
- Ellenőrizze, hogy a jármű gumiabroncsának mérete megegyezzen a csomagoláson feltüntetett méretek egyikével.
- Tekintse meg a www.snowdrive.it honlapot az esetleges frissítések érdekében a hóláncos gumiabroncsot méretének kompatibilitásáról illetően.
- Olvassa el a jármű „**Használati és karbantartási utasításában**” leírtakat, és tartsa be a feltüntetett utasításokat, tanácsokat és korlátozásokat.
- A lánc méretének meghatározásához, ha ezt nem találja az eredeti csomagoláson, leolvashatja maga a lánc 4 karján lévő méretet.

IT **Settaggio del diametro della catena**

Alcune misure di pneumatico richiedono un adattamento del diametro della catena. Se richiesto, aggiungere o togliere da ogni catena il numero di riduttori indicato nella tabella apposita, utilizzando gli utensili in dotazione. Se lo pneumatico è usurato potrebbe rendersi necessaria l'aggiunta di alcuni riduttori.

Note

- **Alcuni pneumatici invernali M+S hanno un battistrada più spesso, in particolare modo quando sono nuovi. In questi casi, potrebbe rendersi necessario rimuovere un'ulteriore elemento per allargare il diametro della catena.**
- **La corretta regolazione la si ha quando tra la catena ed il battistrada rimane lo spazio per potere infilare il palmo della mano negli intervalli tra i 5 braccetti in plastica.**
- **Se, dopo il montaggio e percorsi circa 300 metri la catena non si è ancora disposta correttamente sul battistrada, rimuovere un ulteriore elemento per allargare il diametro della catena.**

EN **Adjusting the chain diameter**

Some tire sizes require a chain diameter adjustment. If required, add or remove from each chain the number of reducers specified in the appropriate table, using the tools provided. Some reducers may need to be added if the tire is worn.

Note

- **Some M+S winter tires have a thicker tread, especially when they are new. In these cases, it may be necessary to remove an additional element to enlarge the chain diameter.**
- **Correct adjustment is achieved when there is enough space between the chain and the tread to be able to insert the palm of the hand into the gaps between the 5 plastic arms.**
- **If, after installation and after about 300 meters, the chain is still not correctly positioned on the tread, remove another element to decrease the chain diameter.**

FR **Réglage du diamètre de la chaîne**

Certains pneumatiques nécessitent d'un réglage préalable du diamètre de la chaîne. Au besoin, ajouter ou enlever de chaque chaîne le nombre d'éléments réducteurs indiqué dans le tableau, en utilisant les outils fournis. Si le pneu est usé, il pourrait être nécessaire d'ajouter des réducteurs.

Notes

- **Certains pneus hiver M+S ont une bande de roulement plus épaisse, notamment quand ils sont neufs. Dans ce cas, il peut s'avérer nécessaire d'enlever un élément en plus pour élargir le diamètre de la chaîne.**
- **Le réglage optimal est obtenu quand il y a suffisamment d'espace entre la chaîne et la bande de roulement de façon à pouvoir insérer la paume de la main entre les 5 bras en plastique.**
- **Si la chaîne n'est toujours pas positionnée correctement sur la bande de roulement après avoir parcouru environ 300 m, enlever un autre élément pour augmenter le diamètre de la chaîne.**

DE **Einstellung des Kettendurchmessers**

Einige Reifengrößen erfordern eine Kettendurchmesser-Anpassung. Jede Kette hat die angegebenen Anzahl der Adapterelementen in der entsprechenden Tabelle, wenn brauchbar, entfernen Sie sie mit mitgelieferten Werkzeugen. Wenn notwendig, verwenden Sie Adapterelemente mit abgenutzten Reifen.

Anmerkungen

- **Mit M+S-Winterreifen im Neuzustand von dickerem Profil, kann es brauchbar sein, ein weiteres Element zu entfernen, um den Durchmesser der Kette zu vergrößern.**
- **Die korrekte Einstellung ist, wenn zwischen der Kette und der Lauffläche genug Platz ist, damit der Handfläche in die Lücken zwischen den 5 Kunststoffstreben passt.**
- **Falls nach der Montage und nach ca. 300 Metern Fahrt noch nicht richtig auf der Lauffläche positioniert hat, entfernen Sie ein weiteres Element, damit den Kettendurchmesser erweitern.**

ES **Configuración del diámetro de la cadena**

Algunos tamaños de neumáticos requieren una adaptación del diámetro de la cadena. Si es necesario, con ayuda de las herramientas suministradas añada o quite de cada cadena el número de reductores indicado en la tabla correspondiente. Si el neumático está desgastado, podría ser necesario añadir algunos reductores.

Notas

- **Algunos neumáticos de invierno M+S tienen una banda de rodadura más gruesa, especialmente cuando son nuevos. En estos casos podría ser necesario quitar otro elemento para ampliar el diámetro de la cadena.**
- **El ajuste correcto se obtiene cuando entre la cadena y la banda de rodadura hay espacio para poder introducir la palma de la mano en los intervalos entre los 5 brazos de plástico.**
- **Si después del montaje y de haber recorrido unos 300 metros la cadena todavía no está colocada correctamente en la banda de rodadura, retire otro elemento para ampliar el diámetro de la cadena.**

PT **Definição do diâmetro da corrente**

Alguns tamanhos de pneus requerem uma adaptação do diâmetro da corrente. Se necessário, adicionar ou retirar de cada corrente, o número de reductores indicado na tabela apropriada, utilizando as ferramentas fornecidas. Se o pneu estiver gasto, poderá ser necessário a adição de alguns reductores.

Notas

- **Alguns pneus de inverno M+S têm um rasto mais espesso, especialmente quando são novos. Nestes casos, poderá ser necessário retirar um elemento adicional para aumentar o diâmetro da corrente.**
- **A regulação correta obtém-se quando existe espaço entre a corrente e o rasto de modo a poder-se inserir a palma da mão nos intervalos entre os 5 braços plásticos.**
- **Se após a montagem e percurso de cerca de 300 metros, a corrente ainda não estiver posicionada corretamente no rasto, retirar um elemento adicional para aumentar o diâmetro da corrente.**

SL Nastavitev premera verige

Nekatere velikosti pnevmatik zahtevajo prilagoditev premera verige. Če je potrebno, dodajte ali odstranite število napenjalnikov, navedenih v priloženi preglednici, pri tem pa uporabljajte priloženo orodje. Če je pnevmatika obrabljena, bo morda treba dodati nekaj napenjalnikov.

Opombe

- Nekatere zimске pnevmatike M+5 imajo debelejšo tekalno plast, zlasti kadar so nove. V teh primerih bo morda treba za povečanje premera verige odstraniti dodaten element.
- Nastavitev je pravilna, ko je med verigo in tekalno plastjo dovolj prostora, da lahko v razmaku med 5 plastičnimi kraki vstavite dlan.
- Če veriga po montaži in po približno 300 metrih še vedno ni pravilno nameščena na tekalno plast, odstranite dodaten element, da povečate premer verige.

HU A lánc átmérőjének beállítása

Egyes gumibroncsok méretéhez a lánc átmérőjének beállítására van szükség. Szükség esetén adja hozzá vagy vegye le minden láncról a táblázatban jelölt szűkítőket, a szolgáltatott szerszámok segítségével. Ha a gumibroncs kopott, szükség lehet egyes hosszabbító hozzáadására.

Megjegyzés

- Egyes téli M + S gumibroncsnak a futófelülete vastagabb, különösen, ha új. Ebben az esetben szükséges lehet egy további szűkítő eltávolítása, hogy növelhesse a lánc átmérőjét.
- Akkor érte el a megfelelő beállítást, amikor a lánc és a futófelület között annyi hely marad, hogy be tudja helyezni a tenyerét a 5 műanyag kar közötti területen.
- Ha a felszerelés és kb 300 méter megtétele után a lánc még nem helyezkedett el megfelelően a futófelületen, távolítsa el egy újabb elemet a lánc átmérőjének növeléséhez.

IT Sequenza di rimozione dei riduttori

EN Reducer removal sequence

FR Séquence de démontage des réducteurs

DE Reihenfolge der Demontage der Adapterelemente

ES Secuencia de extracción de los reductores

PT Sequência de remoção dos redutores

SL Zaporedje odstranjevanja napenjalnikov

HU A szűkítők eltávolításának sorrendje

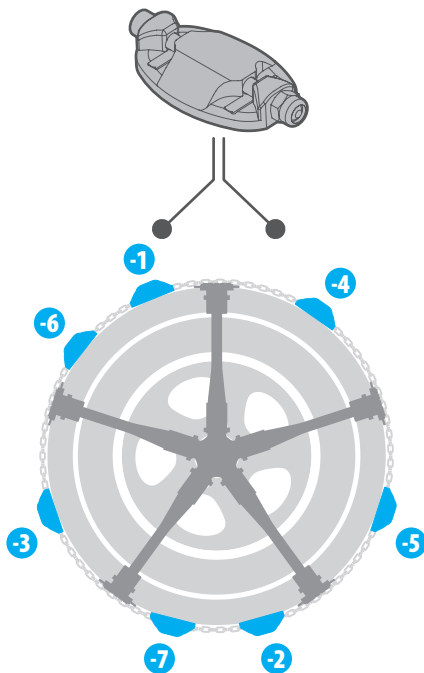

OK!

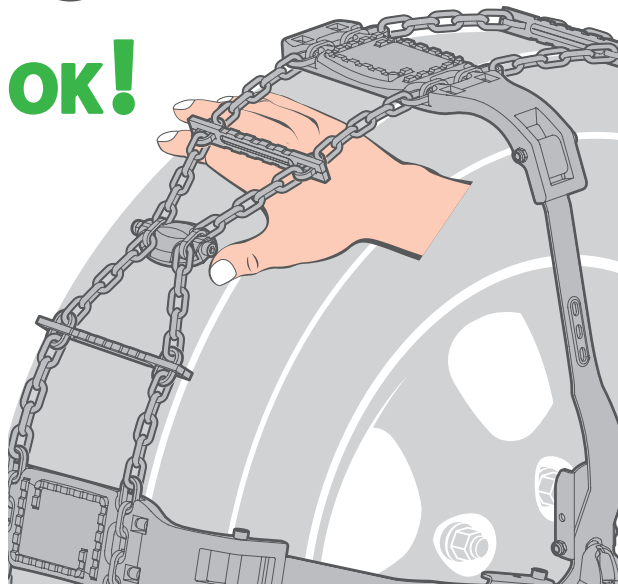

Esempio • Example • Exemple • Beispiel • Ejemplo • Primer • Példa

1

185/70-16



Art. 16281	P21 <small>Gruppo - Group - Gruppe</small>
---------------	---



- 205/75-14
- 235/60-15
- 185/70-16
- 215/60-16 3 -5
- 235/55-16
- 295/35-18
- 225/40-19

- 195/80-14
- 205/70-15
- 240/60-15
- 195/70-15.5
- 175/75-16 2 -6
- 220/60-16
- 195/60-17
- 215/55-17
- 235/50-17

2

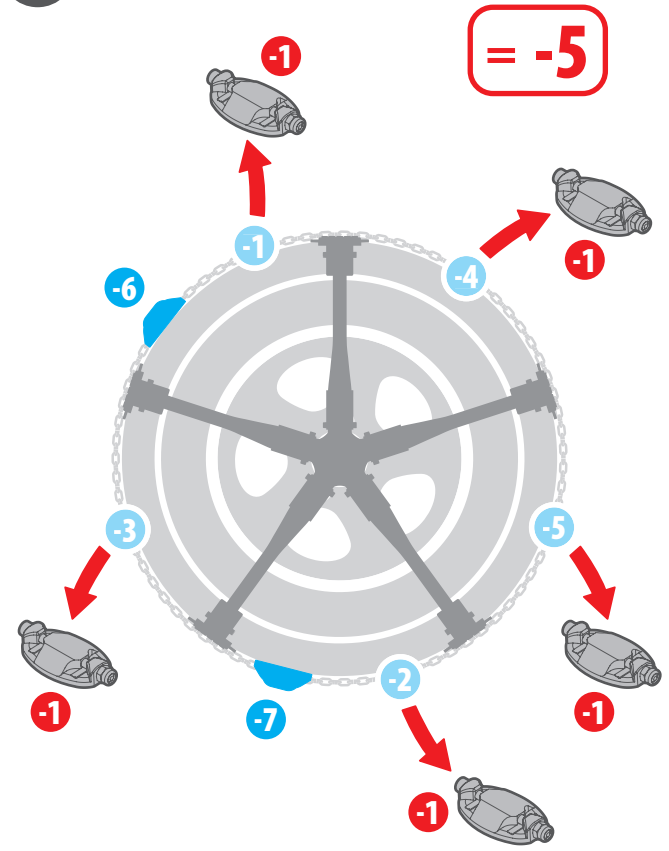

3

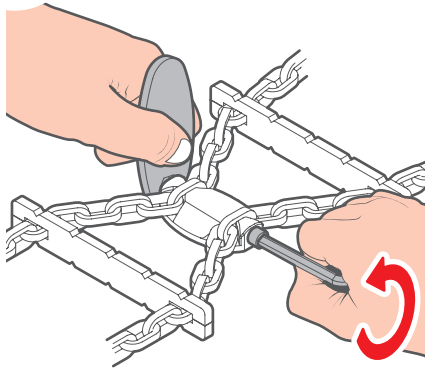

4

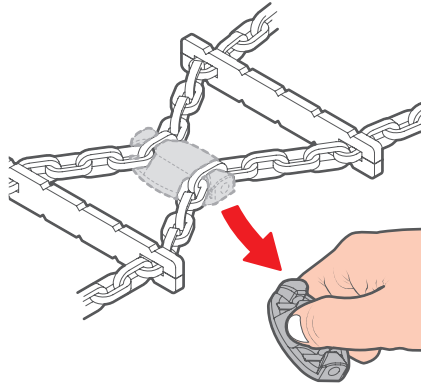

5

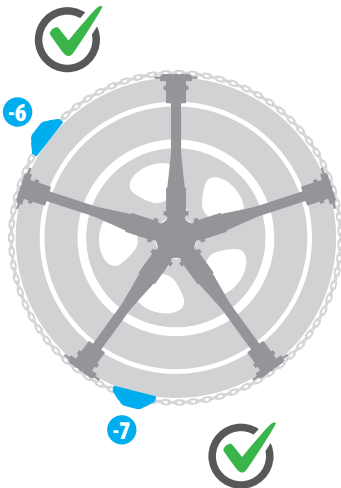
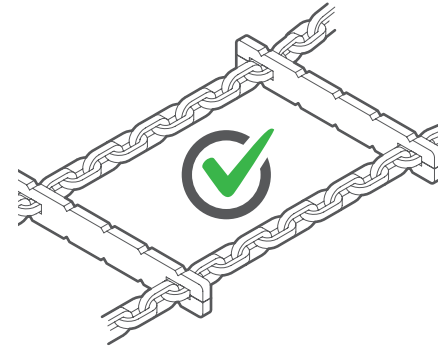

$$7 - 5 = 2$$

IT

Conservare i riduttori rimossi per poter riconfigurare il settaggio del diametro in caso di necessità o di cambio misura dello pneumatico.

EN

Keep the removed reducers so that the diameter set-up can be reconfigured if needed or if the tire size is changed.

FR

Conserv les réducteurs déposés afin de pouvoir réajuster au besoin le réglage du diamètre ou en cas de changement de pneumatiques de dimensions différentes.

DE

Bewahren Sie die entfernten Adapterelemente auf, damit die DurchmesserEinstellung bei Bedarf oder bei Änderung der Reifengröße neu konfiguriert werden kann.

ES

Conserve los reductores retirados para poder volver a configurar el ajuste del diámetro en caso de necesidad o de cambio de tamaño de los neumáticos.

PT

Manter os redutores retirados para se poder voltar a definir a regulação do diâmetro em caso de necessidade ou de alteração do tamanho do pneu.

SL

Odstranjene napenjalnike shranite, da boste lahko v primeru spremembe velikosti pnevmatike, ali če bo to potrebno, ponovno nastavili premer.

HU

Tartsa meg az eltávolított szűkítőket, hogy szükség esetén vagy az abroncs méretének cseréje esetén újra beállíthassa az átmérőt.

IT Scelta della misura del morsetto adatto ai bulloni del cerchio

Il kit di fissaggio in dotazione è composto da:

- A** 3 coppie di bussole, adatte a bulloni da **17, 19 e 21 / 22mm.**
- B** 3 coppie di clips, adatte a bulloni da **17, 19 e 21 / 22mm.**
- C** 3 coppie di distanziali, con lunghezze **20, 30 e 40mm.**
- D** 5 coppie di viti di collegamento, con lunghezze da **35, 45, 55, 65 e 75mm.**

La combinazione dei componenti consente di creare la configurazione di fissaggio adatta al tuo cerchio ed alla misura dei tuoi bulloni.

EN Selecting the proper clamp size for the rim bolts

The fastening kit supplied consists of:

- A** 3 pairs of sockets, suitable for **17, 19 and 21 / 22mm bolts.**
- B** 3 pairs of clips, suitable for **17, 19 and 21 / 22mm bolts.**
- C** 3 pairs of spacers **20, 30 and 40mm long.**
- D** 5 pairs of connecting screws **35, 45, 55, 65 and 75mm long.**

The combination of components allows creating the right fastening configuration for rim and bolt size.

FR Choix du type de serrage adapté aux boulons de jante

Le kit de montage fourni comprend:

- A** 6 douilles pour boulons de **17, 19 et 21 / 22mm.**
- B** 6 clips pour boulons de **17, 19 et 21 / 22mm.**
- C** 6 entretoises de **20, 30 et 40 mm de long.**
- D** 10 vis d'assemblage, de **35, 45, 55, 65 et 75mm de long.**

La combinaison des composants permet de créer la bonne configuration de fixation adaptée à votre jante et à la dimension de vos boulons.

DE Auswahl der richtigen Klemmengröße für die Felgenschrauben

Der mitgelieferte Befestigungssatz besteht aus:

- A** 3 Buchsenpaare, passend für **17, 19 und 21 / 22mm-Schrauben.**
- B** 3 Paar Schellen, passend für **17, 19 und 21 / 22mm-Schrauben.**
- C** 3 Paar Distanzstücke mit den Längen **20, 30 und 40mm.**
- D** 5 Paar Verbindungsschrauben, mit Längen von **35, 45, 55, 65 und 75mm.**

Die Kombination der Komponenten ermöglicht es Ihnen, die richtige Befestigungskonfiguration für Ihre Felge und Schraubengröße zu erstellen.

ES Elección de la medida de la abrazadera adecuada para los tornillos de la llanta

El kit de fijación suministrado incluye:

- A** 3 pares de casquillos, indicados para tornillos de **17, 19 y 21 / 22mm.**
- B** 3 pares de clips, indicados para tornillos de **17, 19 y 21 / 22mm.**
- C** 3 pares de separadores, de **20, 30 y 40 mm de longitud.**
- D** 5 pares de tornillos de unión, de **35, 45, 55, 65 y 75mm de longitud.**

La combinación de los componentes permite crear la configuración de fijación adecuada para su llanta y para el tamaño de los tornillos.

PT Escolha da medida da braçadeira adequado para os parafusos da jante

O kit de fixação fornecido consiste em:

- A** 3 pares de chumaceira encasquilhadas, adequadas a parafusos de **17, 19 e 21 / 22mm.**
- B** 3 pares de pinças, adequadas a parafusos de **17, 19 e 21 / 22mm.**
- C** 3 pares de espaçadores, com comprimentos de **20, 30 e 40mm.**
- D** 5 pares de parafusos de ligação, com comprimentos de **35, 45, 55, 65 e 75mm.**

A combinação dos componentes permite criar a configuração de fixação adequada à sua jante e ao tamanho dos seus parafusos.

SL Izbira velikosti sponke, primerne za vijake platišč

Priloženi komplet za pritrnitev vsebuje:

- A** 3 pare puš, primernih za vijake **17, 19 in 21 / 22mm**.
- B** 3 pare sponk, primernih za vijake **17, 19 in 21 / 22mm**.
- C** 3 pare distančnikov dolžine **20, 30 in 40mm**.
- D** 5 parov povezovalnih vijakov dolžine **35, 45, 55, 65 in 75mm**.

Kombinacija sestavnih delov vam omogoča, da ustvarite konfiguracijo za pritrnitev, ki ustreza vašemu platišču in velikosti vijakov.

HU A felni csavarjaihoz megfelelő szorítócsavar méretének kiválasztása

A szolgáltatott rögzítőkészlet a következőkből áll:

- A** 3 pár persely, megfelelő **17, 19 és 21 / 22mm**-es csavarokhoz.
- B** 3 pár hüvelyes patent, megfelelő **17, 19 e 21 / 22mm**-es csavarokhoz.
- C** 3 pár, **20, 30 és 40mm** hosszúságú távtartó.
- D** 5 pár, **35, 45, 55, 65 és 75mm** hosszú csatlakozó csavar.

Az alkatrészek kombinációja lehetővé teszi, hogy létrehozzon a felniéhez és a csavarok méretéhez megfelelő rögzítő konfigurációt.

IT La catena viene fornita premontata nella configurazione da **17mm**, distanziale da **20mm** e vite di serraggio **35mm**.

EN The chain comes pre-assembled in a **17mm** configuration, **20mm** spacer and **35mm** clamping screw.

FR La chaîne est livrée préassemblée dans la configuration **17mm**, avec une entretoise de **20mm** et une vis de serrage de **35mm**.

DE Die Kette wird vormontiert in der Konfiguration **17mm**, **20mm** Distanzstücke und **35mm** Klemmschraube geliefert.

ES La cadena se suministra premontada en la configuración de **17 mm**, separador de **20 mm** y tornillo de bloqueo de **35 mm**.

PT A corrente é fornecida pré-montada na configuração de **17 mm**, espaçador de **20 mm** e parafuso de fixação de **35 mm**.

SL Veriga je dobavljena v vnaprej sestavljeni konfiguraciji **17mm**, z distančnikom **20mm** in prireditenim vijakom **35mm**.

HU A láncot előre összeszerelve szolgáltatjuk **17mm**-es konfigurációban, **20mm**-es távtartóval és **35mm**-es rögzítőcsavarral.

A x2



17mm



19mm



21 / 22mm

B x2



17mm



19mm



21 / 22mm

C x2



20mm



30mm



40mm

D x2



35mm



45mm

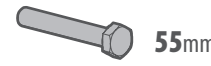

55mm

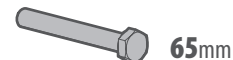

65mm

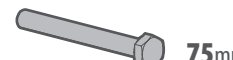

75mm

IT**Note**

- Alcuni veicoli possono essere dotati di bulloni o dadi a testa bassa di 8mm anziché 13mm. In questi casi non sarà possibile montare le bussole e le clip (A + B).
- Sostituire i bulloni o dadi a testa bassa da 8mm con gli equivalenti ma a testa alta da 13mm (è sufficiente sostituire 1 solo bullone o dado ogni ruota).
- Alcuni veicoli possono essere equipaggiati con copribulloni. Prima di montare la catena accertarsi di averli rimossi. Pulire i bulloni o dadi da eventuale ghiaccio, neve e sporcizia.

EN**Note**

- Some vehicles may be equipped with 8mm bolts or low head nuts instead of 13mm. In these cases it will not be possible to fit the sockets and clips (A + B).
- Replace the 8mm low head bolts or nuts with the equivalent 13mm high head ones (only 1 bolt or nut needs to be replaced per wheel).
- Some vehicles may be equipped with bolt covers. Before installing the chain, make sure they were removed. Clean the bolts or nuts of any ice, snow and dirt.

FR**Notes**

- Certains véhicules peuvent être équipés de boulons ou d'écrous à tête plate de 8mm au lieu de 13mm. Dans ce cas, il ne sera pas possible de monter les douilles et les clips (A + B).
- Remplacer les boulons ou les écrous à tête plate de 8mm par des boulons ou des écrous équivalents à tête haute de 13mm (il suffit de remplacer un boulon ou un écrou par roue).
- Certains véhicules peuvent être équipés de cache-boulons. Avant d'installer la chaîne, s'assurer que ceux-ci ont bien été retirés. Nettoyer les boulons ou les écrous en éliminant tout résidu de verglas, neige ou saleté.

DE**Anmerkungen**

- Einige Fahrzeuge können mit 8mm- statt mit 13mm-Niederkopfschrauben oder -Muttern ausgestattet sein. In diesen Fällen ist es nicht möglich, die Buchsen und Schellen (A + B) zu montieren.
- Ersetzen Sie die 8mm-Niederkopfschrauben oder -Muttern durch die entsprechenden, aber mit hohem Kopf zu 13mm (es muss nur eine Schraube oder Mutter pro Rad ersetzt werden).
- Einige Fahrzeuge können mit Schraubenabdeckungen ausgestattet sein. Stellen Sie sicher, dass sie vor der Installation der Kette entfernt werden. Befreien Sie die Schrauben und Muttern von Eis, Schnee und Schmutz.

ES**Notas**

- Algunos vehículos pueden estar equipados con tornillos o tuercas de cabeza baja de 8mm en lugar de 13mm. En estos casos no se podrán montar los casquillos ni los clips (A + B).
- Sustituya los tornillos o las tuercas de cabeza baja de 8mm por los equivalentes de cabeza alta de 13mm (es suficiente sustituir solo 1 tornillo o tuerca en cada rueda).
- Algunos vehículos pueden estar equipados con cubre tornillos. Antes de montar la cadena, asegúrese de retirarlos. Limpie los tornillos o las tuercas de la posible presencia de hielo, nieve y suciedad.

PT**Notas**

- Alguns veículos podem estar equipados com parafusos ou porcas de cabeça baixa de 8mm, ao invés de 13mm. Nestes casos não será possível montar as chumaceira encasquilhadas e pinças (A + B).
- Substituir os parafusos ou porcas de cabeça baixa de 8mm pelos equivalentes mas de cabeça alta de 13mm (é suficiente substituir apenas 1 parafuso ou porca por roda).
- Alguns veículos podem estar equipados com tampas de ferrolho. Antes de se montar a corrente, assegurar-se de que as retirou. Limpar os parafusos ou as porcas de eventual gelo, neve e sujidade.

SL

Opombe

- Nekatera vozila so lahko opremljena z vijaki in maticami z velikostjo glave 8mm namesto 13mm. V teh primerih puš in sponk (A + B) ne bo mogoče pritrčiti.
- Vijake ali maticice z nizko glavo 8mm zamenjajte z enakovrednimi, vendar z velikostjo glave 13mm (zadostuje, da zamenjate samo 1 vijak ali matico na kolo).
- Nekatera vozila so lahko opremljena s kavicami za vijake. Pred namestitvijo verig jih obvezno odstranite. Z vijakov ali matic očistite led, sneg in umazanijo.

HU

Megjegyzés

- Bizonyos járművek 13mm helyett 8mm alacsony fejű csavarral vagy anyával rendelkeznek. Ebben az esetben lehetőség van a perselyek és a hüvelyes patentek felszerelésére (A + B).
- Cserélje le a 8mm alacsony fejű csavarokat vagy anyákat az egyforma de 13mm magas fejűekre (elegendő egyetlen csavar vagy anya cseréje kerekenként.)
- Bizonyos járművekhez csavarvédők tartoznak. A lánc felszerelése előtt ügyeljen, hogy ezeket eltávolítsa. Távolítsa el a csavarokról vagy anyákról az esetleges jeget, havat és szennyeződést.

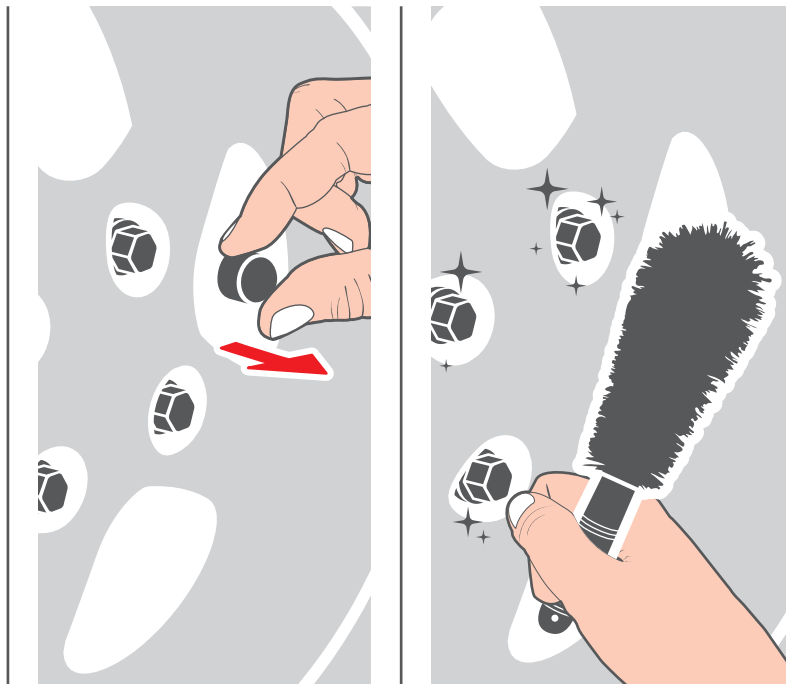
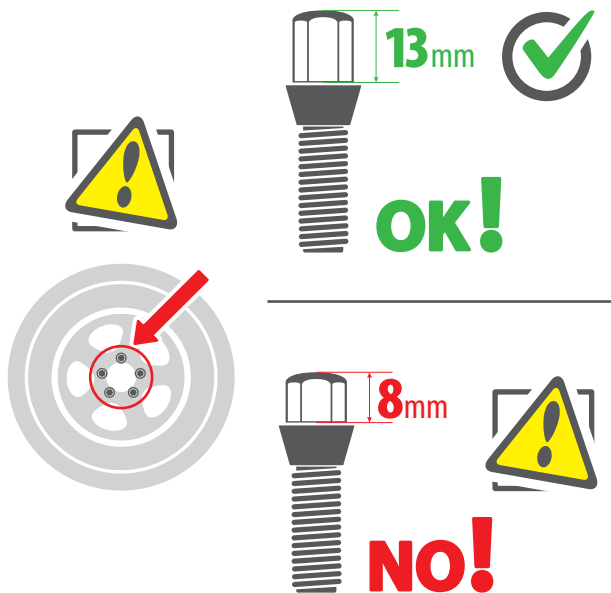

- IT**
1. Verificare quale bussola (**A + B**) è adatta al diametro bullone della ruota. Selezionare la combinazione corretta vite + distanziali (**C + D**) in funzione della profondità del cerchio.
 2. Quando si sceglie la combinazione vite + distanziale (**C + D**), assicurarsi che la leva di rinvio (**E**) non interferisca con il cerchione e che la sua distanza dal cerchione non sia maggiore di 2cm.

- EN**
1. Check which socket (**A + B**) is suitable for the bolt diameter of the wheel. Select the correct bolt + spacer combination (**C + D**) according to the depth of the rim.
 2. When choosing the screw + spacer combination (**C + D**), make sure that the connecting rod (**E**) does not interact with the rim and that its distance from the rim is not greater than 2cm.

- FR**
1. Vérifier quelle douille (**A + B**) est adaptée au diamètre du boulon de la roue. Sélectionner la bonne combinaison boulon + entretoise (**C + D**) en fonction de la profondeur de la jante.
 2. Lorsque vous choisissez la combinaison vis + entretoise (**C + D**), s'assurer que le levier de renvoi (**E**) n'interfère pas avec la jante et que sa distance par rapport à celle-ci n'est pas supérieure à 2cm.

- DE**
1. Prüfen Sie, welche Buchse (**A + B**) für den Radschraubendurchmesser geeignet ist. Wählen Sie die richtige Schrauben-Distanzstückkombination (**C + D**) entsprechend der Felgentiefe.
 2. Achten Sie bei der Wahl der Schrauben-Distanzstück-Kombination (**C + D**) darauf, dass der Umlenkhebel (**E**) nicht an die Felge anstößt und dass sein Abstand zur Felge nicht größer als 2cm ist.

- ES**
1. Compruebe qué casquillo (**A + B**) es el indicado para el diámetro del tornillo de la rueda. Seleccione la combinación correcta de tornillo + separador (**C + D**) en función de la profundidad de la llanta.
 2. Al elegir la combinación de tornillo + separador (**C + D**), asegúrese de que la palanca de reenvío (**E**) no interfiera con la llanta y que su distancia desde la llanta no sea superior a 2cm.

- PT**
1. Verificar qual é a chumaceira encasquilhada (**A + B**) que se adequa ao diâmetro do parafuso da roda. Selecionar a combinação correta parafuso + espaçador (**C + D**) em função da profundidade da jante.
 2. Quando se escolhe a combinação parafuso + espaçador (**C + D**), certificar-se de que a alavanca de encaminhamento (**E**) não interfira com a jante e que a sua distância da jante não seja superior a 2cm.

- SL**
1. Preverite, katera puša (**A + B**) je primerna za premer kolesnih vijakov. Izberite pravilno kombinacijo vijak + distančnik (**C + D**) glede na globino platišča.
 2. Pri izbiri kombinacije vijaka in distančnika (**C + D**) se prepričajte, da ročica (**E**) ne ovira platišča in da njena razdalja od njega ni večja od 2cm.

- HU**
1. Ellenőrizze, hogy melyik persely (**A + B**) felel meg a kerék csavarjának átmérőjéhez. Válassza ki a megfelelő csavar + távtartó (**C + D**) kombinációt, a kerék mélységének függvényében.
 2. Amikor kiválasztja a csavar + távtartó (**C + D**) kombinációt, ellenőrizze, hogy a tekerő kar (**E**) ne érjen az abroncshoz, és hogy az abroncstól mért távolság ne legyen 2cm-nél nagyobb.

IT Ripetere lo stesso procedimento di montaggio per entrambe le catene.

EN Repeat the same assembly procedure for both chains.

FR Répéter la même procédure de montage pour les deux chaînes.

DE Wiederholen Sie den gleichen Montagevorgang für beide Ketten.

ES Repita el mismo procedimiento de montaje para las dos cadenas.

PT Repetir o mesmo procedimento de montagem para ambas as correntes.

SL Enak postopek sestavljanja ponovite za obe verigi.

HU Ismételje meg ugyanazt a felszerelési eljárást mindkét lánc esetében.

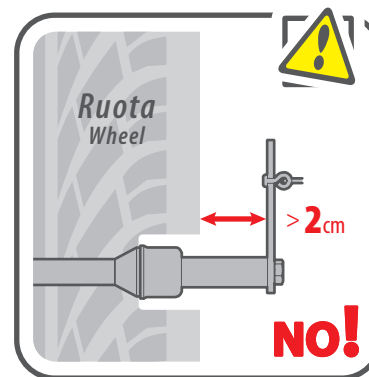
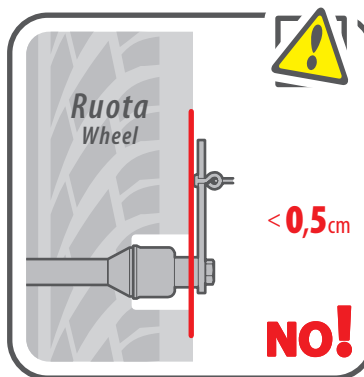
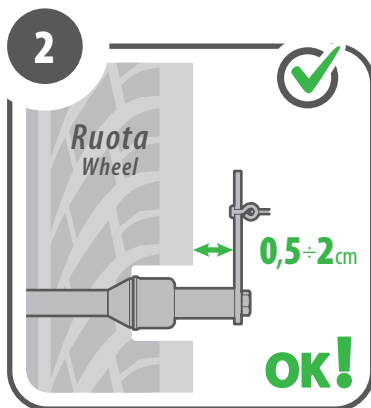
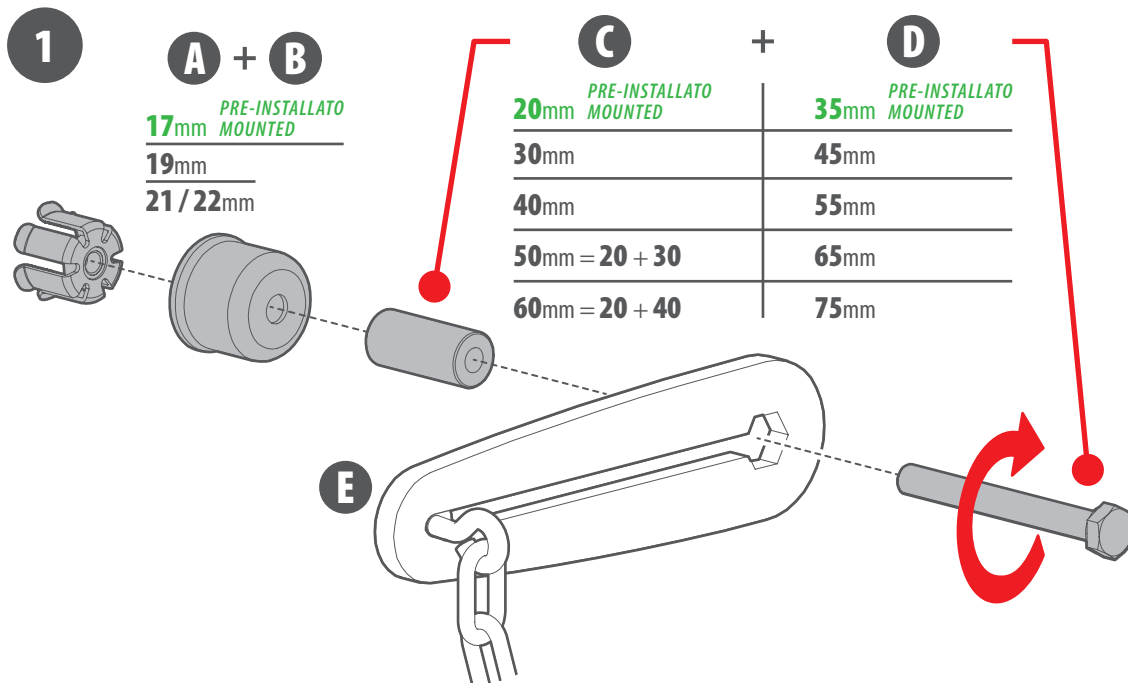

IT **Installazione della catena sullo pneumatico**

1. Aprire la crociera della catena in modo che le 5 braccia siano disposte come in figura
2. Appoggiare la catena sul battistrada come da figura
3. Spingere verso l'interno accompagnando le 5 estensioni in plastica fino a posizionarle sul battistrada dello pneumatico

EN **Installing the chain on the tire**

1. Open the chain spider so that the 5 arms are arranged in a cross pattern.
2. Place the chain on the tread as shown in the picture.
3. Push inwards together with the 5 plastic extensions until they are positioned on the tire tread.

FR **Installation de la chaîne sur le pneumatique**

1. Ouvrir l'araignée de façon à ce que les 5 bras soient disposés en croix.
2. Poser la chaîne sur la bande de roulement comme indiqué dans l'illustration.
3. Pousser vers l'intérieur en accompagnant les 5 extensions en plastique jusqu'à ce qu'elles soient positionnées sur la bande de roulement du pneumatique.

DE **Montage der Kette auf dem Reifen**

1. Öffnen Sie die 5 Kettenarme so, dass sie im Kreuz angeordnet sind.
2. Legen Sie die Kette wie in der Abbildung gezeigt auf die Lauffläche.
3. Schieben Sie die 5 Kunststoffverlängerungen nach innen, bis sie auf der Reifenlauffläche aufliegen.

ES **Instalación de la cadena en el neumático**

1. Abra la cruceta de la cadena de forma que los 5 brazos queden dispuestos en forma de cruz.
2. Apoye la cadena en la banda de rodadura como se muestra en la figura.
3. Empuje hacia adentro, acompañando las 5 extensiones de plástico hasta que se coloquen en la banda de rodadura del neumático.

PT **Instalação da corrente no pneu**

1. Abrir a cruzeta da corrente de modo que os 5 braços fiquem dispostos transversalmente.
2. Apoiar a corrente no rasto conforme se mostra na figura.
3. Empurrar para dentro, acompanhando as 5 extensões em plástico até que estejam posicionadas no rasto do pneu.

SL **Namestitev verige na pnevmatiko**

1. Kríž verige razprite, tako da so 5 kraki razporejeni v obliki križa.
2. Verigo naslonite na tekalno plast, kot je prikazano na sliki.
3. 5 plastične podaljške potisnite navznoter, da se namestijo na tekalno plast pnevmatike.

HU **A lánc felszerelése a gumiabroncsra**

1. Nyissa ki a lánckeresztet úgy hogy a 5 kar kereszt alakban terüljön ki.
2. Terítse a láncot a futófelületre az ábra szerint.
3. Tolja befelé, kísérvé a 5 műanyag hosszabbítást a gumiabroncs futófelületére.

1

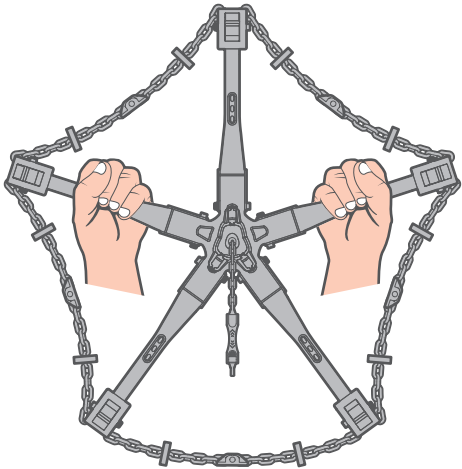

2

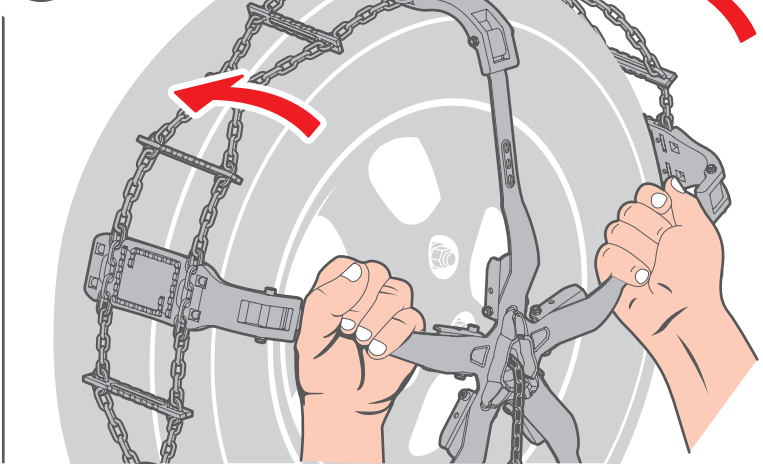

3

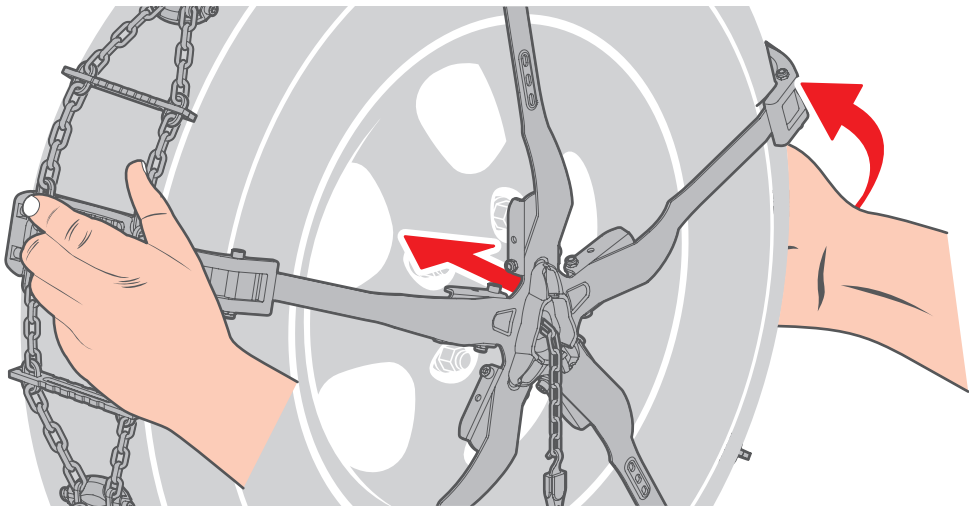

IT

4. Ponendosi di fronte alla ruota, identificare il bullone del cerchio che è posizionato più in alto. Inserire la bussola (A + B) del sistema di fissaggio sul bullone. Assicurarsi che la bussola sia posizionata correttamente.
5. Orientare la leva di rinvio (E) verso il centro della ruota.
6. Stringere con la massima forza la vite (D) del sistema di fissaggio servendosi della chiave in dotazione.
Accertarsi che la bussola del sistema di fissaggio sia ben salda sul bullone.

EN

4. Facing the wheel, identify the bolt of the rim that is in the highest position. Insert the socket (A + B) of the fastener system onto the bolt. Make sure that the socket is properly positioned.
5. Orient the connecting rod (E) toward the centre of the wheel.
6. Tighten the bolt (D) of the fastening system as firmly as possible, using the wrench provided.
Make sure that the fastening socket is firmly placed on the bolt.

FR

4. Se placer face à la roue, identifier le boulon de la jante positionné le plus haut. Insérer la douille (A + B) du système de montage sur le boulon. Veiller à ce que la douille soit correctement positionnée.
5. Orienter le levier de renvoi (E) vers le centre de la roue.
6. Serrer le boulon (D) du système de fixation avec la clé fournie.
S'assurer que la douille du système de fixation soit solidement fixée au boulon.

DE

4. Stellen Sie sich vor das Rad und identifizieren Sie die Schraube an der Felge, die am höchsten liegt. Stecken Sie die Buchse (A + B) des Befestigungssystems auf die Schraube. Stellen Sie sicher, dass die Buchse richtig positioniert ist.
5. Richten Sie den Umlenkhebel (E) auf die Radmitte aus.
6. Ziehen Sie die Schraube (D) des Befestigungssystems mit dem mitgelieferten Schraubenschlüssel mit maximaler Kraft an.
Stellen Sie sicher, dass die Befestigungsbuchse fest auf der Schraube sitzt.

ES

4. Situándose delante de la rueda, localice el tornillo de la llanta que está situado más arriba. Introduzca el casquillo (A + B) del sistema de fijación en el tornillo. Asegúrese de que el casquillo esté colocado correctamente.
5. Gire la palanca de reenvío (E) hacia el centro de la rueda.
6. Apriete con la máxima fuerza el tornillo (D) del sistema de fijación, utilizando la llave suministrada.
Asegúrese de que el casquillo del sistema de fijación esté bien apretado en el tornillo.

PT

4. De frente para a roda, identificar o parafuso da jante que está posicionado mais acima. Inserir a chumaceira encasquilhada (A + B) do sistema de fixação no parafuso. Assegurar-se de que a chumaceira encasquilhada esteja posicionada corretamente.
5. Orientar a alavanca de encaminamento (E) em direção ao centro da roda.
6. Aparafusar, com a máxima força, o parafuso (D) do sistema de fixação, servindo-se da chave fornecida.
Certificar-se de que a chumaceira encasquilhada do sistema de fixação esteja bem fixa ao parafuso.

SL

4. Stopite pred kolo in poiščite vijak platišča, ki je nameščen nekoliko višje. Na vijak vstavite pušo (A + B) sistema za pritrnitev. Prepričajte se, da je puša pravilno nameščena.
5. Ročico (E) usmerite proti sredini kolesa.
6. S priloženim ključem močno privijte vijak sistema za pritrnitev (D). Prepričajte se, da je puša sistema za pritrnitev trdno pritrjena na vijak.

HU

4. A kerékkel szemben állva azonosítsa be a legfelső helyzetben lévő csavart. Helyezze a rögzítőrendszer perselyét (A + B) a csavarra. Ügyeljen, hogy a perselyt megfelelően helyezze el.
5. Állítsa a tekerő kart (E) a kerék közepe felé.
6. Teljes erőből szorítsa meg a rögzítőrendszer csavarját (D) a mellékelt kulcs segítségével.
Ellenőrizze, hogy a rögzítőrendszer perselye szilárdan a csavaron tartózkodjon.

4

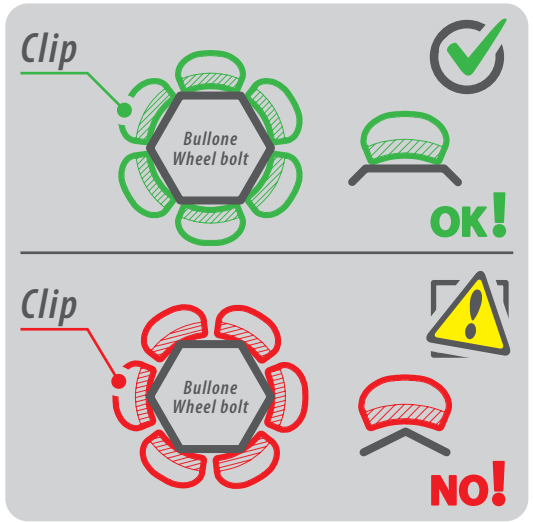
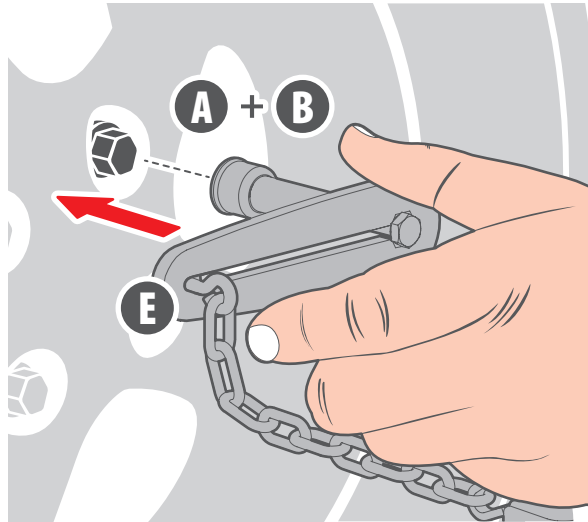
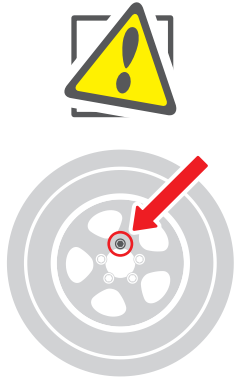

5

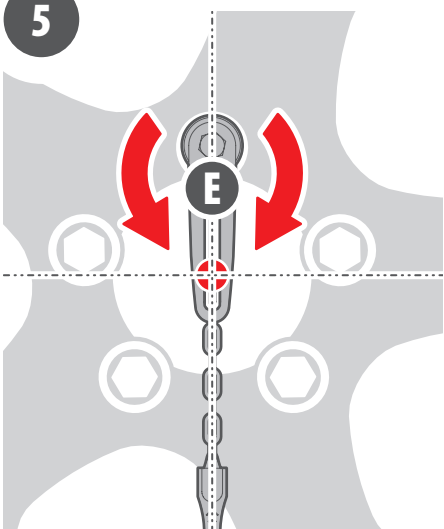

6

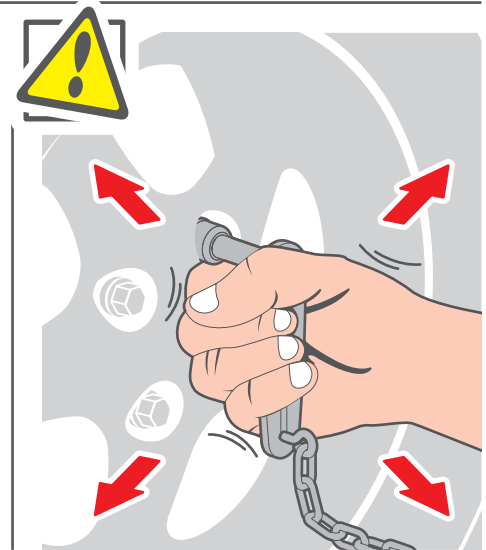
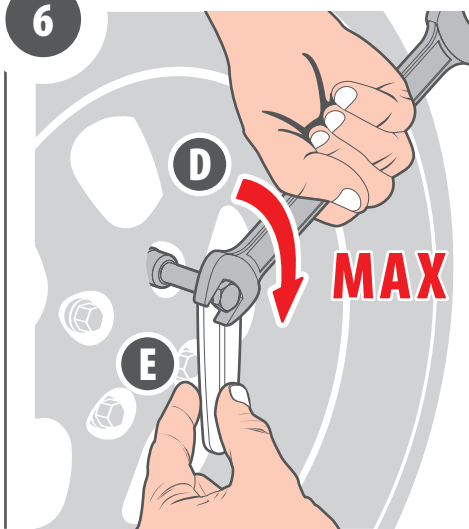

IT

7. Con una mano premere la crociera sul centro avvicinandola il più possibile al cerchio, tirare con la seconda mano contemporaneamente la catenella verso l'esterno. Bloccare la catenella in tensione agganciando il tirante elastico in una delle apposite asole.
Attenzione: La crociera non deve assolutamente toccare il cerchione.
8. Il corretto tensionamento lo si avrà quando tra la parte interna della crociera e la leva di rinvio (E) non vi siano più di tre maglie di catena libera.
9. Ora potete partire senza esitazioni, Pilot-Pro XL si disporrà automaticamente sullo pneumatico dopo aver percorso qualche decina di metri. Se ci si trova in un parcheggio con neve alta, procedere più volte avanti e indietro per un metro ed eventualmente aiutare la salita di Pilot-Pro XL spingendo sulle braccia della crociera.

EN

7. With one hand press the spider on the centre as close as possible to the rim, while with the second hand pull the chain outwards. Fasten the chain under tension by hooking the elastic tie rod in one of the slots.
Warning: The spider must not touch the rim.
8. The proper tensioning will be achieved when there are no more than three free chain links between the inner part of the spider and the connecting rod (E).
9. Now you can drive your car without hesitation, Pilot-Pro XL will automatically place itself on the tire after having travelled a few dozen meters. If you find yourself in a parking lot with heavy snow, move forward and backward several times for a meter and, if necessary, help Pilot-Pro XL climb by pushing on the arms of the spider.

FR

7. Appuyer d'une main sur le centre de l'araignée en la rapprochant au plus près de la jante, et, de l'autre, tirer la chaînette vers l'extérieur. Bloquer la chaînette en tension en accrochant le tirant élastique dans l'une des brides prévues à cet effet.
Attention: L'araignée ne doit pas toucher la jante.
8. La tension optimale est obtenue quand ne subsistent, entre la partie interne de l'araignée et le levier tendeur (E) que trois maillons de chaîne.
9. Vous pouvez maintenant prendre la route en toute tranquillité, Pilot-Pro XL se positionnera automatiquement sur le pneumatique après avoir parcouru quelques mètres. Si vous vous trouvez dans un parking recouvert par une neige abondante, faire plusieurs fois avant / arrière sur un mètre et, au besoin, favoriser la montée du Pilot-Pro XL en poussant sur les bras de l'araignée.

DE

7. Drücken Sie mit einer Hand das Kreuz an der Mitte so nah wie möglich an die Felge, während Sie mit der zweiten Hand die Kette nach außen ziehen. Arretieren Sie die Kette unter Spannung, indem Sie den elastischen Zugstab in einen der vorgesehenen Schlitze einhängen.
Achtung: Das Kreuz darf die Felge auf keinen Fall berühren.
8. Eine korrekte Spannung wird erreicht, wenn sich nicht mehr als drei freie Kettenglieder zwischen dem inneren Teil des Kreuzes und dem Umlenkhebel (E) befinden.
9. Jetzt können Sie bedenkenlos losfahren, Pilot-Pro XL setzt sich automatisch auf den Reifen, nachdem Sie ein paar Dutzend Meter zurückgelegt haben. Wenn Sie sich auf einem Parkplatz mit tiefem Schnee befinden, fahren Sie einige Male für einen Meter hin und her und helfen Sie gegebenenfalls bei der Positionierung des Pilot-Pro XL, indem Sie auf die Arme des Kreuzes drücken.

ES

7. Con una mano, presione el centro de la cruceta acercándola lo máximo posible a la llanta, mientras que con la otra mano tire de la cadena hacia fuera. Bloquee la cadena tensada engancho el tirante elástico en una de las ranuras correspondientes.
Atención: en ningún caso la cruceta debe tocar la llanta.
8. Se obtendrá la tensión correcta cuando entre la parte interna de la cruceta y la palanca de reenvío (E) no haya más de tres eslabones de cadena libres.
9. Ahora ya puede iniciar el viaje con total seguridad, Pilot-Pro XL se colocará automáticamente en el neumático después de recorrer unos pocos metros. Si se encuentra aparcado con nieve alta, avance y retroceda varias veces durante un metro y, si es posible, ayude a que las cadenas Pilot-Pro XL suban empujando los brazos de la cruceta.

PT

7. Com uma mão, premir a cruzeta no centro aproximando-a, o mais possível, da jante, enquanto que com a outra mão puxar a corrente para fora. Travar a corrente sob tensão engancho o tirante elástico numa das ranhuras apropriadas.
Atenção: A cruzeta não deve tocar na jante, de maneira nenhuma.
8. O tensionamento correto ocorrerá quando não houver mais do que três elos da corrente livre entre a parte interna da cruzeta e a alavanca de encaminhamento (E).
9. Agora podem dar início à viagem sem hesitação, a Pilot-Pro XL posicionar-se-á automaticamente no pneu após ter percorrido algumas dezenas de metros. Caso esteja num estacionamento com neve alta, andar várias vezes para a frente e para trás cerca de um metro e, eventualmente, ajudar a Pilot-Pro XL a subir empurrando os braços da cruzeta.

SL

7. Z eno roko križ pritisnite na sredino čim bližje krogu, z drugo roko pa verigo povlecite nazvenj. Napeto verigo zataknite, tako da elastično vrvico pritrđite v eno od ustreznih rež.
Pozor: Križ se nikakor ne sme dotikati platišča.
8. Veriga je pravilno napeta, če med notranjim delom križa in ročico (E) ni več kot treh členov proste verige.
9. Sedaj se lahko na pot odpravite brez oklevanja, verige Pilot-Pro XL se bodo po nekaj deset metrih samodejno namestile na pnevmatiko. Če ste na parkirišču z globokim snegom, po nekaj metrih nadaljujte po en meter naprej in, če je mogoče, pomagajte verigam Pilot-Pro XL pri dvigu, in sicer s pritiskom na krake križa.

HU

7. Egy kézzel nyomja a keresztet a közepe felé, tolva azt minél jobban a kerék felé, míg a másik kezével húzza a láncot kifelé. Rögzítse a feszülő láncot, beakasztva a gumis merevítőt az egyik fémkarikába.
Figyelem: A keresztnek nem szabad az abroncshez érnie.
8. A megfelelő feszítést akkor éri el, amikor a kereszt belső része és a tekerő kar (E) között nem lesz három szabad láncszemnél több.
9. Ezután gond nélkül elindulhat, a Pilot-Pro XL automatikusan elrendeződik a gumiabroncon néhány méter út után. Ha nagy hóval borított parkolóban tartózkodik, többször haladjon előre hátra egy métert, és esetlegesen segítse elő a Pilot-Pro XL elhelyezkedését a kereszt karjainak nyomásával.

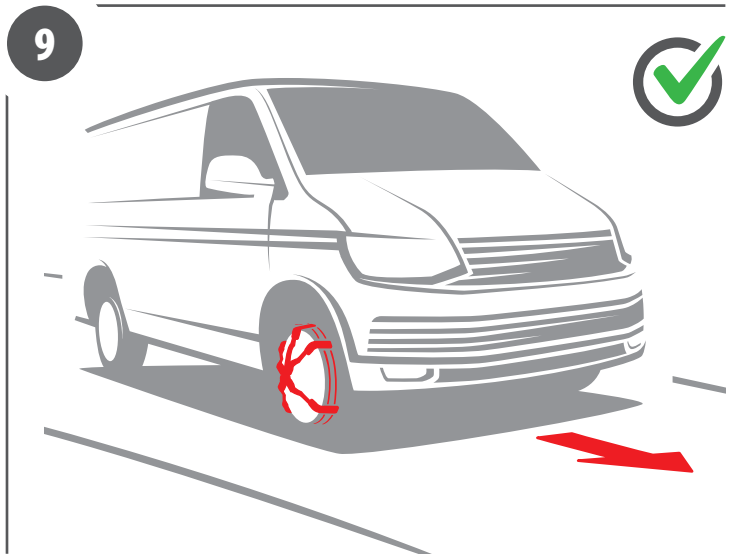
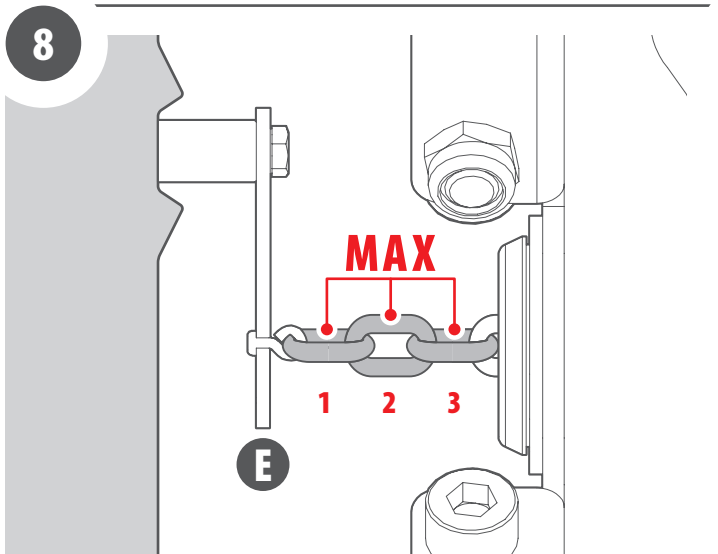
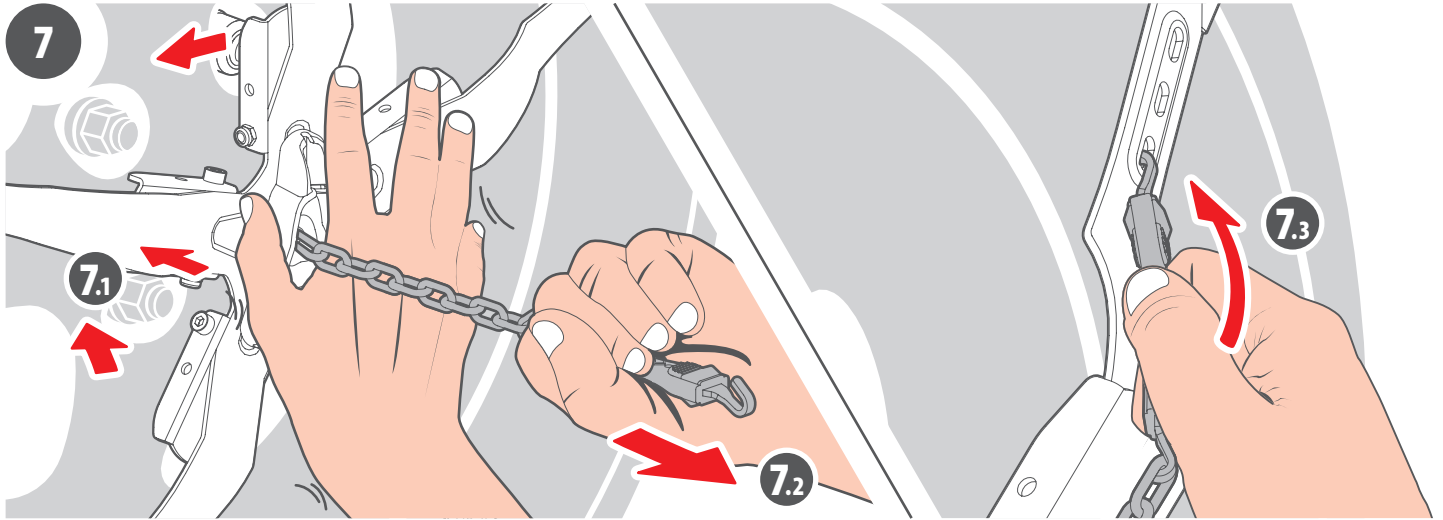

Rimozione della catena • Removing the chain • Démontage de la chaîne • Entfernen der Kette • Extracción de la cadena
Remoção da corrente • Demontaža verig • A lán eltávolítása

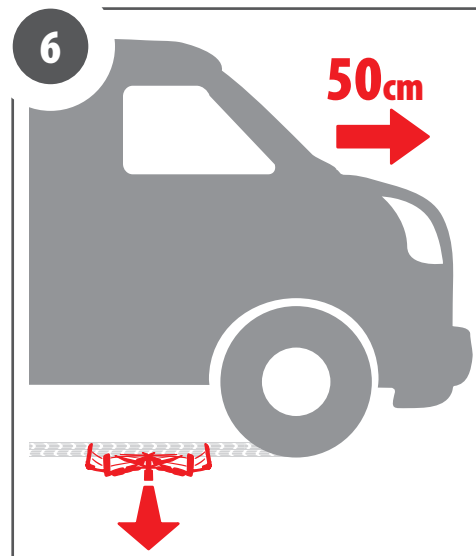
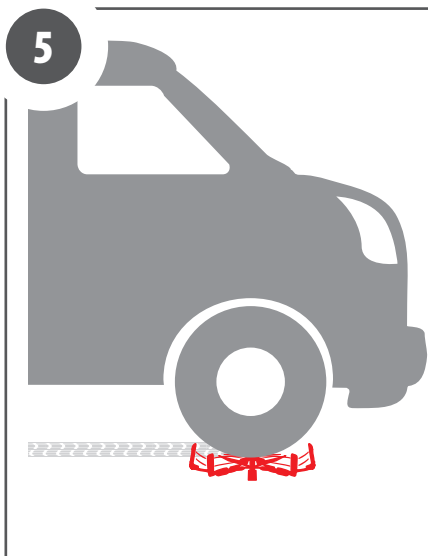
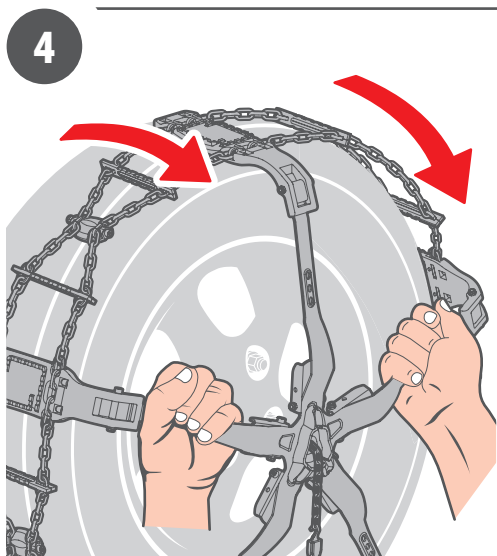
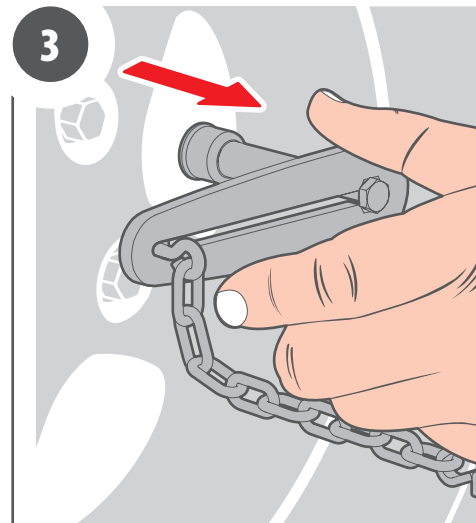
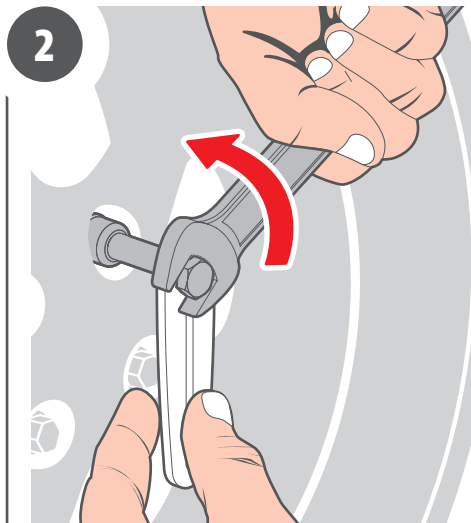
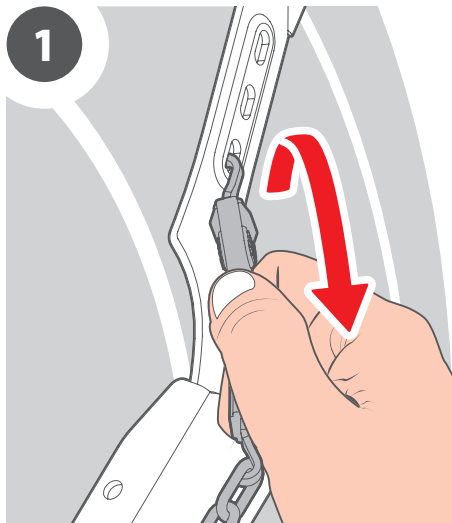

1

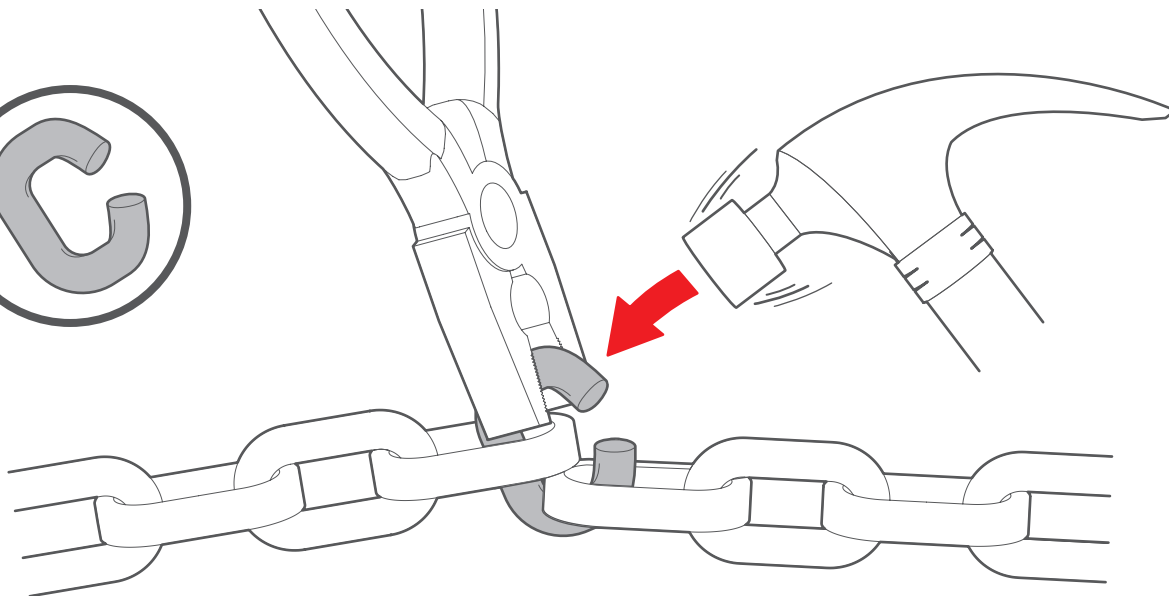

2

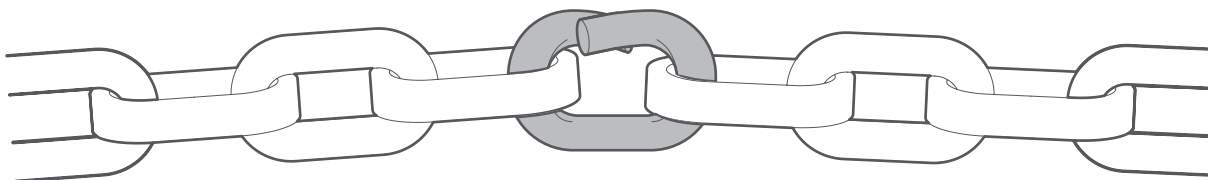

PILOT-PRO

SnowDrive[®]
WINTER TRACTION DEVICES

SNOWDRIVE[®] is a registered trademark of
LAMPA S.p.A.
Via G. Rossa, 53/55, 46019 Viadana (MN) ITALY Tel. +39 0375 820700
UNI EN ISO 9001:2015 Certified Company
service@lampa.it | www.snowdrive.it | www.lampa.it