

ANTENNA ELETTRICA AUTOMATICA

Manuale d'istruzioni:

Questa antenna è stata progettata per poter ricevere sia la frequenza AM sia quella FM. L'antenna si alza e si abbassa attraverso il tasto accensione e spegnimento.

Prima di procedere all'installazione dell'antenna, leggere attentamente le istruzioni.

Può essere necessaria l'aggiunta di un cavo di estensione o di adattatore per alcuni modelli di auto a partire dal 1988 GM e altri marchi.

1. SOSTITUZIONE DELL'ANTENNA AUTOMATICA O DELL'ANTENNA VECCHIA:

- Posizionatevi nell'area interna della carrozzeria dal lato del portabagagli verso il parafranghi.
- Rimuovere la staffa di fissaggio, il tubo di drenaggio, il cavo elettrico ed il cavo coassiale dell'antenna. Mentre rimuovete i cavi elettrici e il cavo coassiale dall'antenna, scollegare i connettori. NON TAGLIARE IL CAVO COASSIALE.
- Smontare la base, non smaltire gli elementi di montaggio perché possono servire durante l'installazione dell'antenna nuova.
- Rimuovere l'antenna vecchia dall'interno del parafrango.
- Per evitare di recidere accidentalmente il cavo auto, utilizzate direttamente quello pre-esistente per collegare la nuova antenna.

2. INSTALLAZIONE DELL'ANTENNA NUOVA:

Installare l'antenna per la prima volta

- Utilizzate i fori pre-esistenti per l'installazione dell'antenna oppure praticatene uno sulla parte anteriore o posteriore dell'auto sopra uno dei parafranghi. Mentre scegliete il punto dove installare l'antenna assicuratevi che al di sotto del parafrango non ci siano elementi che possano essere d'intralcio come un cordone di saldatura, pilastri, tasselli o sotto-cofani. Inoltre assicuratevi che ci sia abbastanza spazio per contenere la cassa dell'antenna dimensioni più o meno 11,5"/29cm.
- Rimuovere la base dell'antenna nuova.
- Fare un foro di prova di 1/8"/3mm. Successivamente potete allargare il foro non più di 1"/25mm.
- Rimuovere i residui di polvere da perforazione, smalto o sporcizia varia che si sono depositati nella parte interna del foro.
- Installare l'antenna dalla parte interna del parafrango e montate la base seguendo la fig.1. ASSICURATEVI CHE LA GUARNIZIONE SIA VICINA ALLA SUPERFICIE DEL PARAFANGO QUANTO BASTA PER NON DANNEGGIARE IL PARAFANGO. Allineate verticalmente lo stelo e stringete appena il dado mentre aggiustate l'inclinazione.
- Per prevenire movimenti indesiderati e mantenere l'angolazione corretta dello stelo, assicurate la parte inferiore dell'antenna con la banda metallica perforata inclusa nella confezione. La banda metallica presenta diversi fori, questo per consentirle di adattare l'antenna perfettamente alla carrozzeria dell'auto. Assicuratevi che la guarnizione dell'antenna sia al di sotto del parafrango e che il cavo nero della massa sia installato correttamente alla carrozzeria. Se la guarnizione e il cavo nero della massa non sono installati correttamente, l'antenna non funzionerà.
- Dopo aver assicurato la parte inferiore del motorino dell'antenna, lo stelo inclinato della giusta angolazione e la guarnizione al di sotto del parafrango, stringere il dado fermamente in modo da assicurare l'antenna. Non stringere eccessivamente poiché ciò potrebbe provocare rotture o danni allo stelo o ai contatti e impedire quindi la corretta funzione dell'antenna.
- Collegare il tubo di scarico al motore e l'altra estremità verso l'esterno dell'auto. Assicuratevi che non si formino grovigli o nodi nel tubo che possano ostruire il drenaggio. (come mostrato in figura 1)

Per l'installazione di una nuova antenna:

Fate passare i cavi elettrici e il cavo coassiale nell'abitacolo dell'auto come raffigurato nella fig.2. Durante il collegamento dei cavi all'interno dell'abitacolo, può essere necessario effettuare un foro di 5/8" /16 mm nei rivestimenti dell'auto per far passare il cavo dal parafrango all'interno dell'abitacolo. Se possibile, evitare di far passare i cavi vicino al compartimento del motore. Il rumore può incidere sulla trasmissione dell'antenna.

3. TRASMISSIONE ANTENNA

Come installare l'antenna per la prima volta:

- Per tutte le radio con cavo scollegabile: connettere il cavo verde dell'antenna a quello della radio (normalmente di colore blu), come mostrato in fig.2. Connettere il cavo coassiale dell'antenna

alla radio.

- Per tutte le radio senza cavo scollegabile: rimuovere la cover della radio per poter accedere al tasto del volume/accensione. Saldare il cavo blu come mostrato nella fig.3. Rimontare la cover della radio. Poi reinstallare la radio sul veicolo. Connettere il nuovo cavo blu installato sulla radio al cavo verde dell'antenna. Connettere il cavo coassiale dell'antenna alla radio.
- Il cavo di alimentazione rosso può essere connesso al blocco del fusibile (come mostrato in fig.2), alla batteria, vicino all'accensione o a qualsiasi posizione di accensione collegabile a 12vot.

4. AGGIUSTAMENTO DELL'ANGOLAZIONE DELL'ANTENNA (PER RADIO NON-DIGITALI)

Per fare in modo che ci sia una ricezione ottimale per ogni tipo di segnale AM anche il più debole 1400KHz, consultare il manuale della radio per una corretta ed adeguata angolazione dell'antenna. Le radio digitali non richiedono aggiustamenti di angolazione.

5. SOSTITUZIONE STELO ANTENNA

- Rimuovere il dado di fissaggio dell'antenna.
- Per rimuovere lo stelo, accendere la radio in modo da allungare automaticamente lo stelo. Rimuovere lo stelo e spegnere la radio.
- Pulire i dadi di serraggio con un panno.
- Inserire lo stelo di ricambio facendo attenzione che la parte terminale del cavo dentato in plastica sia ben dritto in modo da far presa all'interno del meccanismo di retrazione dell'antenna automatica.
- Accendere la radio in modo da completare la retrazione dello stelo, riporre guarnizioni e dado di serraggio al loro posto e serrare in modo stretto, infine spegnere la radio.
- Una volta serrato il dado e l'antenna, provare più volte ad accendere e spegnere la radio per testare la corretta installazione dello stelo di ricambio.

NOTE AL PRODOTTO

- Manutenzione: per un'operatività e una ricezione ottimale dell'antenna pulire lo stelo almeno una volta al mese (quando completamente esteso) utilizzando un panno con acqua. Non utilizzare olii o sgrassatori.
- Questa antenna è stata progettata per resistere a temperature fredde. È possibile però che in condizioni di ghiaccio l'antenna non riesca ad estendersi e ritirarsi correttamente. Se ciò dovesse accadere, accendete e spegnete la radio almeno per quattro volte in modo da liberare l'antenna dall'attrito del ghiaccio. Se lo stelo non dovesse estendersi, non significa che il motorino dell'antenna sia danneggiato poiché una speciale membrana lo protegge.
- Vi ricordiamo di ritrarre l'antenna durante il lavaggio auto o in situazioni di scarsa visibilità.
- Non sostituire i componenti interni dell'antenna. La garanzia del prodotto non prevede copertura per tutti i componenti non autorizzati montati sull'antenna, disassemblati o metodi di collegamento cavi, effettuati in maniera non autorizzata e/o forzata.
- Ispezionate periodicamente il tubo di scarico dell'antenna per evitare ostruzioni o danni.
- Usare un fusibile di 5amp in caso di sostituzione, in questo modo eviterete danni al motorino.

Vi raccomandiamo di installare questo prodotto tramite personale tecnico specializzato.

FULLY AUTOMATIC POWER ANTENNA

Instructions manual:

This antenna has been conceived for AM and FM frequencies. This antenna extends and retracts automatically by powering on/off the radio. Before installing this antenna, read the following instructions carefully.

You may need an extension cable or an adapter in order to install this antenna on some types of car such as GM models from 1988 and some other car brands models.

1. HOW TO REPLACE THE AUTOMATIC ANTENNA OR THE OLD ANTENNA:

- You may need to install the antenna by passing through the trunk, the bumper or the shields in order to get to the inner part of the fender where you will fix the body of the antenna.
- Remove the mounting bracket, the draining tube, the electrical wires and the coaxial cable of the antenna. While removing the electrical wires and the coaxial cable from the antenna, be sure that you disconnect all the connectors first. DO NOT CUT THE COAXIAL CABLE.
- Demount the base and all the mounting elements but do not throw them away since you will need them while installing the new antenna.
- Remove the old antenna from the inner part of the fender.
- In order for you not to accidentally cut the coaxial cable of the car, use the provided one to connect the new antenna.

2. NEW ANTENNA INSTALLING:

How to install the new antenna for the first time

- Use the preexisting drills in order to install the antenna, otherwise you can drill them on the front side or the rear side of your car on one of the fenders. While choosing the area where to install the antenna, be sure that under the fender there are any kind of elements that can obstruct the installation, such as welding-seams, other kinds of stems, pins or elements under the hood. In addition, be sure that there is enough room in order to lodge the antenna of dimensions 11,5"/29cm.
- Remove the base of the new antenna.
- Drill a test-hole of 1/8"/3mm. Then, make the drill bigger with a drill bit of no more than 1"/25mm.
- Remove all the residues of drilling powder, polish or dirt that may be settled in the area near or within the drill.
- Install the antenna on the lower part of the fender and mount the base on the fender as shown in Pic.1. BE SURE THAT THE ANTENNA DOES NOT CAUSE ANY DAMAGE TO THE FENDER, SINCE IF THE RETAINER IS TOO CLOSE TO IT, IT MAY CAUSE DAMAGES TO THE FENDER ITSELF. Align the stem of the antenna vertically by slightly tightening up the mounting nut while adjusting the angle of the stem in order for it to be perfectly in vertical position.
- In order to prevent any kind of stem movement and keep the stem in the correct position, fix the lower part of the antenna with the metal strap sold with the product. As you can see, the metal strap has some holes in it, this has been made in order to fit each kind of mounting positions. It may be necessary to fold the metal strap in order to fit both the antenna and the car shape. Be sure that the retainer of the antenna is placed directly under the fender and that the black cable is connected to the car body. If both the retainer and the black earth cable are not properly installed, the antenna will not work.
- After having fixed and secured the lower part of the motor antenna and adjusted the angle and placed the bracket on the lower part of the bumper, tighten up the nut in order to secure the entire antenna. Do not tighten the nut too much since this can rip off or break the mounting threads or even break the spring causing antenna misfunctionings.
- Connect one side of the draining tube of the motor and the other side to the external part of the car. Be sure that there are no tangles or knots that can obstruct the drainage. (as shown in pic.1)

How to install a new antenna:

Let the electrical wires passing together with the coaxial cable through the area of the dashboard as shown in pic.2. It may be necessary to drill a hole of 5/8" /16mm in the internal panel of your car in order to let the cable passing from the front fender to the car interior. If possible, avoid making the cables passing through the engine compartment. The noise can affect the antenna transmittance.

3. ANTENNA WIRING

How to install the antenna for the first time:

- For all the radios with antenna switch: connect the green cable of

the antenna to the switch of the radio (usually of blue colour), as shown in pic.2. Connect the coaxial cable from the antenna to the radio.

- For all the radios without antenna switch: disconnect the radio from the car and remove the cover of the radio in order to get to the volume/power-on button. Solder the blue cable as shown in pic.3. Put back the cover of the radio. Then, re-install the radio on your car. Connect the new blue cable of the radio to the green cable of the antenna. Connect the coaxial cable from the antenna to the radio.
- The power red cable of the antenna can be connected to the fuse block (as shown in pic.2), otherwise it can be connected to the battery, to the power-on button or to any other point of 12V that is always turned on.

4. TRIMMER ADJUSTING OF THE ANTENNA (FOR NON-DIGITAL RADIOS)

Turn the radio on in order to extend the antenna and then adjust the frequencies around 1400KHz, then tune the trimmer with a screwdriver in order to set maximum volume.

Read the radio setting manual in order to locate the right position of the trimmer. Digital radio do not need to set the trimmer.

5. MAST REPLACEMENT

- Remove the mounting nut of the antenna.
- In order to remove the stem, turn on the radio, this way the stem will automatically extend itself. After it is fully extended, turn off the radio. Remove the mast, the plastic indented cable and the contact spring. Clean the contact spring and set aside. Remember that when you have to insert the new stem in the mast tube you have to insert the plastic indented cable in a way that can be rolled by the extension mechanism.
- Insert the plastic indented cable in the antenna lodge and adjust the final part of the stem in order for it to be properly extended and retracted.
- Turn on the radio in order to activate the retraction mechanism and roll the mast. Re-install the mounting nut of the antenna and tighten up.
- It may be necessary to test the extension and retraction mechanism of the antenna and to check that it properly works (by turning on and off the radio several times). Pic.C
- It may happen that the antenna does not fully extend and retract. Therefore, it may be necessary to check it several times by turning on and off the radio until it works properly.

NOTES

- Maintenance: in order for the radio to get an excellent signal of the antenna, we suggest you to clean the stem once a month at least (while completely extended) with a piece of cloth and water. Do not use oil or grease.
- This antenna has been conceived to be resistant at very cold temperatures. It is possible however that on freezing conditions the antenna do not properly extend or retract. If this occurs, turn on and off the radio for three or four times at least in order to make the antenna free from the friction caused by the ice. Happen that the stem does not fully extend, that is not a consequence of a damage to the antenna, since it has been manufactured with a special protective membrane.
- We kindly remind you to retract the antenna while washing your car or while with driving unclear visual.
- Do not replace the antenna components. The warranty of the product will not be in force in case of non-authorized components installing, disassembled parts installig or different connecting methods from the ones recommended.
- Check the drainage tube of the antenna periodically in order to avoid obstructing elements or damages.
- Use a fuse of 5amp as replacement, this way you will avoid any kind of damages to the motor.

We recommend you to get this product installed by professional technical staff.

FIG. 1

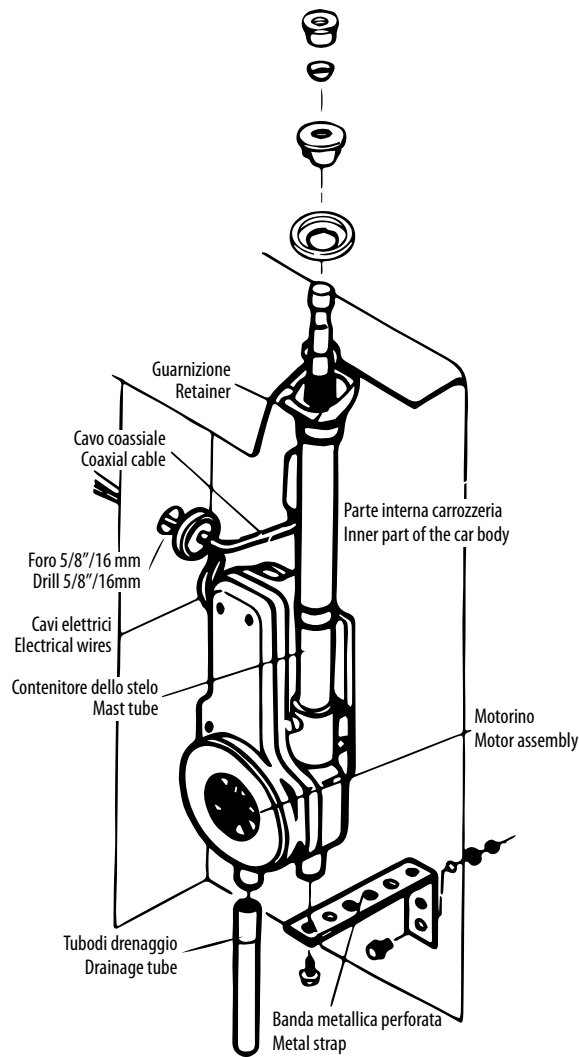

FIG. 2

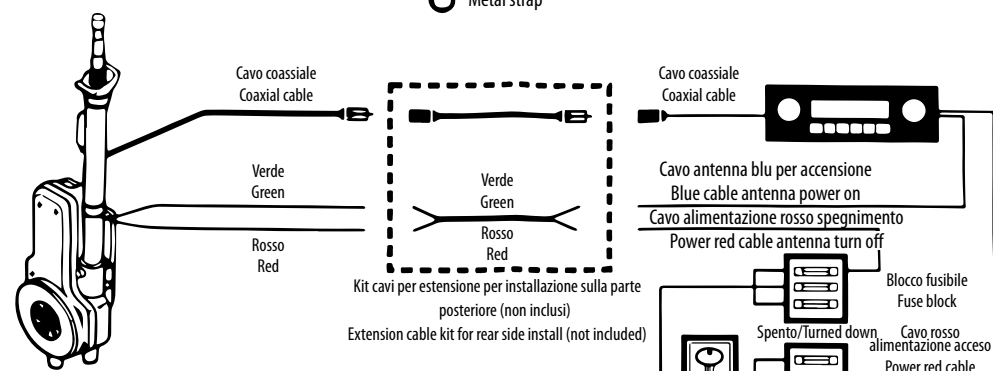

FIG. 3
TASTO CONTROLLO VOLUME RADIO/TASTO ACCENSIONE
RADIO VOLUME CONTROL/POWER SWITCH

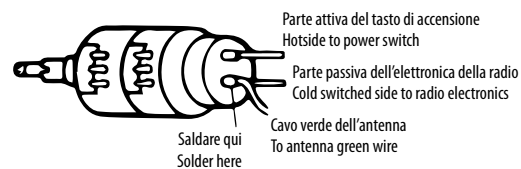

FIG. A

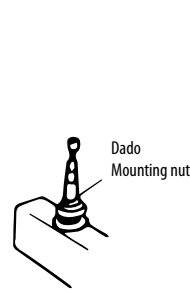

FIG. B

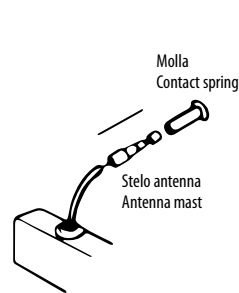

FIG. C

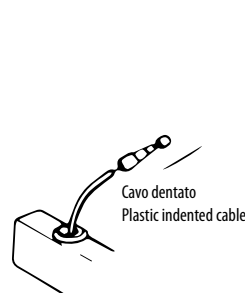
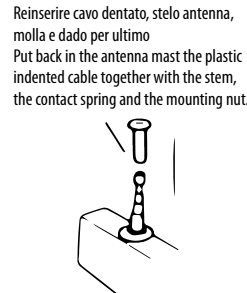

FIG. D



N.B.: ricordarsi della direzione di avvolgimento del cavo dentato dello stelo per consentire il corretto avvolgimento del meccanismo dell'antenna.
Note: remember the direction of the plastic indented cable in order to be properly rolled by the retraction mechanism of the antenna.



LAMP S.p.A.
Via G. Rossa, 53/55
46019 Viadana (MN) ITALY
Tel. +39 0375 820700
UNI EN ISO 9001:2015
Certified Company
www.lampa.it

Made in China

