

# OPTIBOOM

**IT Speaker da 5W con tecnologia True Wireless. Ideale per ascoltare la propria musica o per fare chiamate in vivavoce**

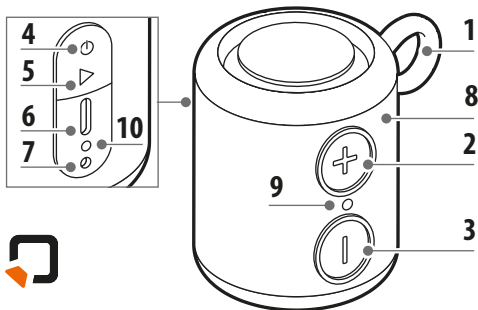

## ISTRUZIONI DI SICUREZZA

Caricare la cassa solo con un caricabatterie da 5 V per evitare che questa si danneggi.  
Non tentare di aprire la cassa, ciò invalida la garanzia e potrebbe danneggiare il prodotto.  
Le batterie ricaricabili hanno un numero limitato di cicli di ricarica. La durata della batteria e il numero di cicli di ricarica potrebbero variare a seconda delle impostazioni e delle abitudini di utilizzo. Non posizionare mai la cassa vicino a qualsiasi fonte di calore o in un ambiente ad alta temperatura.  
Per mantenere valida la garanzia, non tentare mai di riparare il prodotto da soli.

## PARTI E FUNZIONI

- 1 Cordini
- 2 Pulsante di aumento del volume: brano successivo, aumenta il volume.
- 3 Pulsante di riduzione del volume: brano precedente, diminuzione del volume.
- 4 Pulsante di accensione: accensione/spengimento, cambio della modalità di riproduzione.
- 5 Pulsante di riproduzione: riproduci, metti in pausa, rispondi alla chiamata, TWS.
- 6 Porta di ricarica Type C
- 7 Porta AUX-IN
- 8 Microfono
- 9 Indicatore Bluetooth
- 10 Indicatore di carica

## LA BATTERIA DELLA CASSA

Una batteria ricaricabile integrata alimenta la cassa

## RICARICA

Collega il cavo di ricarica dalla porta USB della cassa a un caricatore USB. Durante la ricarica l'indicatore LED diventerà rosso e si spegnerà quando la cassa sarà completamente carica. Si consiglia di caricare la cassa per almeno 10 minuti se è rimasto inutilizzato per più di una settimana.

## ACCENSIONE/SPEGNIMENTO

Accensione: premere a lungo il pulsante per 3 secondi per accendere la cassa, l'indicatore luminoso Bluetooth si accende ed è possibile connettere il dispositivo Bluetooth.  
Spegnimento: premere a lungo il pulsante per 3 secondi per spegnere la cassa e l'indicatore Bluetooth si spegnerà.

## COLLEGARE LA CASSA

Accendi la cassa, l'indicatore LED inizierà a lampeggiare in bianco.  
Sullo smartphone, apri IMPOSTAZIONI > BLUETOOTH e cerca 91797.  
Seleziona 91797 per associare la cassa al tuo telefono.

La cassa emetterà un suono di notifica per confermare l'associazione, mentre l'indicatore LED diventerà completamente bianco. È possibile collegare un solo dispositivo alla volta.

Se desideri connetterti a un altro dispositivo devi prima disconnetterti dal dispositivo precedentemente connesso prima di connetterti a un nuovo dispositivo.

## SCOLLEGARE LA CASSA

Quando la cassa è collegato tramite Bluetooth, fare doppio clic sul pulsante di accensione per disconnetterlo.

## RICOLLEGARE LA CASSA

Alcuni dispositivi Bluetooth supportano la riconnessione automatica, con questi dispositivi la cassa si ricollegherà automaticamente. La Cassa non si riconnetterà automaticamente sui dispositivi che non supportano la riconnessione automatica. Quando non è connesso: fare doppio clic sul pulsante di accensione per connettersi all'ultimo dispositivo disconnesso.

## MODALITÀ DI RIPRODUZIONE

Pressione breve del pulsante di accensione per passare dalla modalità Bluetooth a quella Aux.

## COLLEGAMENTO CAVO AUDIO

Attiva la cassa. Collega il cavo Aux da 3,5 mm alla cassa e al dispositivo.

Pressione breve del pulsante di accensione per passare dalla modalità Bluetooth a quella Aux.

## LE FUNZIONI DEL PULSANTE PLAY

Pressione breve:

- Riproduci o metti in pausa la musica
- Rispondi o riaggancia una telefonata

Pressione lunga (2 secondi):

- Rifiutare una chiamata in arrivo
- Attivare o disconnettere la connessione TWS

Pressione lunga (5 secondi):

- Ripristino di tutti i dispositivi associati alle impostazioni predefinite.

Doppia pressione:

- Ricomporre l'ultimo numero della precedente chiamata in vivavoce.

## CAMBIA VOLUME E CANZONE

Aumentare il volume: premere brevemente il pulsante "+".  
Diminuire il volume: premere brevemente il pulsante "-".  
Canzone precedente: premere a lungo il pulsante "-".  
Canzone successiva: premi a lungo il pulsante "+".

## FUNZIONE "HANDS FREE"

Accendi la cassa e l'indicatore Bluetooth lampeggerà in bianco.

Premi brevemente il pulsante di riproduzione per rispondere alla chiamata sulla cassa, puoi parlare tra loro attraverso il foro

del microfono. Al termine della chiamata, continuerà a riprodurre la musica.

Premi a lungo il pulsante di riproduzione sulla cassa per rifiutare una chiamata in arrivo. L'indicatore Bluetooth è bianco fisso, è possibile connettere un solo dispositivo Bluetooth alla volta.

## RIPRISTINA

Per far il reset della cassa, tieni premuto il pulsante di accensione per 8 secondi per spegnerlo e reimpostarlo automaticamente.

## SPEGNIMENTO AUTOMATICO

Per ripristinare la cassa, tieni premuto il pulsante di accensione per 8 secondi per spegnerlo e ripristinarlo automaticamente.

## PARAMETRI TECNICI

Bluetooth: versione 5.0  
Cassa: 5 W x 1  
Batteria ricaricabile incorporata: Li-on, 3,7V, 1200mAh.  
Tempo di ricarica: 2 ore  
Autonomia chiamate: 3 ore  
Autonomia musica: 10 ore  
Ingresso: 5,0 V – 1,0 A  
Dimensioni del prodotto: 81\*80\*89 mm  
Peso del prodotto: 228 g  
Livello di impermeabilità: IPX7  
Portata massima: 10 metri

## LA CONFEZIONE COMPRENDE

1 cassa TWS OPTI BOOM  
1 manuale del prodotto  
1 cavo Type C

## CONNESSIONE TWS

- 1 Accendere entrambi le casse.
- 2 Tenere premuto il pulsante Riproduci/Pausa su uno delle casse per circa 2 secondi finché non si sente un "bip".  
L'impostazione predefinita è la cassa principale su cui hai utilizzato inizialmente il pulsante Riproduci/Pausa di questo altoparlante per l'abbinamento.
- 3 Rilasciare il pulsante Riproduci/Pausa. Potrebbero essere necessari alcuni secondi in più prima che le casse si connettano tra loro. Controllare che gli indicatori luminosi distinguano i canali sinistro/destro: la luce lampeggiante sulla cassa ogni 3 secondi significa CANALE SINISTRO; la luce bianca fissa indica CANALE DESTRO.
- 4 Accedi al menu Bluetooth del tuo smartphone e associa le casse al telefono selezionando il numero del modello della cassa. (visualizzerà solo 1 numero che è entrambi combinati in uno solo)

## DISCONNESSIONE TWS

Tieni premuto il pulsante Riproduci/Pausa su uno delle casse per circa 2 secondi finché non senti un "bip".

## NOTA PRIMA DELL'USO

Questo prodotto è stato progettato prestando la massima attenzione alle prestazioni di sicurezza.

Per un funzionamento sicuro, seguire queste regole:

- 1 Non far cadere, smontare, schiacciare, piegare, forare o bruciare la cassa.
- 2 Non posizionarlo vicino a fonti di calore (come radiatori, apparecchi acustici, stufe o qualsiasi altro apparecchio generatore di calore)
- 3 In caso di danni al prodotto, inviarlo a professionisti per ripararlo.
- 4 Prima di pulire con un panno asciutto, impostare la cassa in modalità spento e scollegarlo dalla fonte di alimentazione.
- 5 Regolare il suono della cassa a un livello adeguato (considerazione sulla salute)

## AVVERTIMENTO

Cambiamenti o modifiche non approvati dalla parte responsabile della conformità potrebbero invalidare l'autorità dell'utente a utilizzare tale apparecchiatura.

**CE** IT Questo prodotto è contrassegnato dal marchio CE in conformità con le disposizioni della Direttiva 2014/53/UE e della direttiva RoHS 2011/65/UE. Con ciò Lampa S.p.A dichiara che questo prodotto è conforme ai requisiti essenziali e ad altre rilevanti disposizioni previste dalla Direttiva 2014/53/UE e della Direttiva 2011/65/UE. È fatto divieto all'utente di eseguire variazioni o apportare modifiche di qualsiasi tipo al dispositivo. Variazioni o modifiche non espressamente approvate da Lampa S.p.A. annulleranno l'autorizzazione dell'utente all'utilizzo dell'apparecchiatura. Il testo completo della dichiarazione di conformità UE è disponibile al seguente sito web: [www.optiline.it](http://www.optiline.it)

Garanzia



**LAMPA S.p.A.**  
Via G. Rossa, 53/55, 46019 Viadana (MN) ITALY  
Tel. +39 0375 820700  
UNI EN ISO 9001:2015 Certified Company  
[service@lampa.it](mailto:service@lampa.it)  
[www.optiline.it](http://www.optiline.it)

Made in China

# OPTIBOOM

EN 5W speaker with True Wireless technology.

Perfect for listening to your music or making hands-free calls

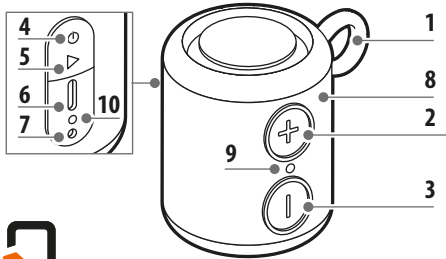

## SAFETY INSTRUCTIONS

Only Charge the speaker with a 5V charger to avoid any damage to the speaker.

Do not try to open up the speaker, it voids the warranty and might damage the product.

Rechargeable batteries have a limited number of recharge cycles. Battery life and number of charge cycles might vary depending on the settings and using habits. Never place the speaker close to any form of heat source or in high temperature environment.

To keep the warranty valid, never try to repair the product yourself.

## PARTS AND FUNCTIONS

- 1 Lanyard
- 2 + volume up button: next song, increase volume.
- 3 - volume down button: previous song, decrease volume.
- 4 Power button: power on/off, switch the playing mode.
- 5 Play button: play, pause, answer call, TWS.
- 6 Type C charging port
- 7 AUX IN port
- 8 Microphone
- 9 Bluetooth indicator
- 10 Charging indicator

## THE SPEAKER'S BATTERY

A built-in rechargeable battery powers the speaker.

## CHARGING

Connect the charging cable from the USB port of the speaker to a USB Charger. During Charging the LED indicator will display red and turns off when the speaker is fully charged. It is recommended to charge your speaker for at least 10 mins if the speaker have been left unused for more than a week.

## HANDS-FREE FUNCTION

Turn on the speaker and the Bluetooth indicator will flash white.

Short press the play button to answer the call on the speaker, you can talk to each other through the microphone hole. After the call ended, it will continue to play music.

Long press the play button on the speaker to reject an incoming phone call. The Bluetooth indicator is solid white, only one Bluetooth device can be connected at the same time.

## RESET

To reset your speaker, hold the power button for 8 seconds to turn it off and automatically reset it.

## AUTOMATIC TURN OFF

The speaker will automatically turn off in 10 minutes when Bluetooth is not connected and no music is playing.

## THE PLAY BUTTON FUNCTIONS

Short Press:

- Play or Pause Music
- Answer or Hang up a Phone call
- Long press (2 seconds):
- Reject an incoming call
- Activate or disconnect TWS connection

Long press (5 seconds):

- Clearing all pairing devices to default settings.

Double Press:

- Redial the last number from the previous handsfree call.

## CHANGE VOLUME AND SONG

Increase volume: short press on the "+" button

Decrease volume: short press on the "-" button

Previous song: long press on the "-" button

Next song: long press on the "+" button

## NOTES BEFORE USE

This product is designed with full attention for safety performance To ensure safe operation, please follow these rules:

- 1 Do not drop, disassemble, crush, bend, puncture or burn the speaker.
- 2 Do not position it close to heat sources (such as radiators, heating equipment, stoves or any other heat-generating equipments)
- 3 In case or product damage, please send it to professionals to repair it.
- 4 Before wiping with a dry cloth, set the speaker to off mode and unplug it from the power source.
- 5 Adjust speaker sound to a suitable level (health consideration)

## WARNING

Changes or modification not approved by the party responsible for the compliance could void the user's authority to operate such equipment.

## POWER ON/OFF

Power on: long press the button for 3 seconds to power on the speaker, the bluetooth indicator light turns on and you can connect the bluetooth device.

Power off: long press the button for 3 seconds to power off the speaker and the bluetooth indicator will turn off.

## CONNECTING THE SPEAKER

Turn on your speaker, the led indicator will start flashing white On your smartphone, open SETTING > BLUETOOTH and search for 91797.

Select 91797 to pair the speaker with your phone.

The speaker will make a notification sound to confirm the pairing, while the LED indicator will turn fully white. Only one device can be connected at the same time.

If you wish to connect to another device you must first disconnect from your previously connected device before connecting to a new device.

## DISCONNECT THE SPEAKER

When the speaker is connected via bluetooth, double click the power button to disconnect it.

## TECHNICAL PARAMETERS

Bluetooth: v 5.0

Speaker: 5W x 1

Built-in rechargeable battery: Li-ion, 3,7V, 1200mAh.

Charging time: 2 hours

Call time: Max 3 hours

Music Time: Max 10 hours

Input: 5.0V – 1.0A

Product size: 81\*80\*89mm

Product weight: 228g

Waterproof level: IPX7

Range: Up to 10 meters

## PACK INCLUDES

1 x TWS speaker OPTI BOOM

1 x product manual

1 x type C cable

**ES** Este producto tiene la marca CE de acuerdo con las disposiciones de la Directiva 2014/53/EU y la Directiva RoHS 2011/65/EU. Con esto, Lampa S.p.A declara que este producto cumple con los requisitos esenciales y otras disposiciones relevantes de la Directiva 2014/53/UE y la Directiva 2011/65/UE. Queda prohibido al usuario realizar cambios o modificaciones de cualquier tipo en el dispositivo. Los cambios o modificaciones no aprobados expresamente por Lampa S.p.A. anulará la autoridad del usuario para operar el equipo. El texto completo de la declaración UE de conformidad está disponible en el siguiente sitio web: [www.optiline.it](http://www.optiline.it)

**DE** Dieses Produkt trägt die CE-Kennzeichnung gemäß den Bestimmungen der Richtlinie 2014/53/EU und der RoHS-Richtlinie 2011/65/EU. Hiermit erklärt Lampa S.p.A, dass dieses Produkt den grundlegenden Anforderungen und anderen relevanten Bestimmungen der Richtlinie 2014/53/EU und der Richtlinie 2011/65/UE entspricht. Es ist dem Benutzer untersagt, Änderungen oder Modifikationen jeglicher Art am Gerät vorzunehmen. Änderungen oder Modifikationen, die nicht ausdrücklich von Lampa S.p.A. genehmigt wurden, erlischt die Berechtigung des Benutzers, das Gerät zu betreiben. Der vollständige Text der EU-Konformitätserklärung ist auf folgender Website verfügbar: [www.optiline.it](http://www.optiline.it)

**NL** Dit product is CE-gemarkeerd in overeenstemming met de bepalingen van Richtlijn 2014/53/EU en RoHS-richtlijn 2011/65/EU. Hiermee verklaart Lampa S.p.A dat dit product voldoet aan de essentiële vereisten en andere relevante bepalingen van Richtlijn 2014/53/EU en Richtlijn 2011/65/UE. Het is de gebruiker verboden om enigerlei verandering of modificatie aan het apparaat aan te brengen. Wijzigingen of aanpassingen die niet uitdrukkelijk zijn goedgekeurd door Lampa S.p.A. vervalt de bevoegdheid van de gebruiker om de apparatuur te gebruiken. De volledige tekst van de EU-conformiteitsverklaring is beschikbaar op de volgende website: [www.optiline.it](http://www.optiline.it)

**CE** EN This product is CE marked in accordance with the provisions of Directive 2014/53/EU and RoHS Directive 2011/65/EU. With this, Lampa S.p.A declares that this product complies with the essential requirements and other relevant provisions of Directive 2014/53/EU and Directive 2011/65/EU. It is forbidden for the user to make any changes or modifications of any kind to the device. Changes or modifications not expressly approved by Lampa S.p.A. will void the user's authority to operate the equipment. The complete text of the EU declaration of conformity is available on the following website: [www.optiline.it](http://www.optiline.it)

**FR** Ce produit est marqué CE conformément aux dispositions de la directive 2014/53/EU et de la directive RoHS 2011/65/EU. Par la présente, Lampa S.p.A déclare que ce produit est conforme aux exigences essentielles et aux autres dispositions pertinentes de la directive 2014/53/UE et de la directive 2011/65/UE. Il est interdit à l'utilisateur d'apporter tout changement ou modification de quelque nature que ce soit à l'appareil. Changements ou modifications non expressément approuvés par Lampa S.p.A. annulera le droit de l'utilisateur à faire fonctionner l'équipement. Le texte complet de la déclaration UE de conformité est disponible sur le site Internet suivant : [www.optiline.it](http://www.optiline.it)

## RECONNECT THE SPEAKER

Some bluetooth devices support automatic reconnection, with those devices the speaker will automatically reconnect.

The speaker will not automatically reconnect on the devices that does not support automatic reconnection. When it's not connected: double click power button to connect to the last disconnected device.

## PLAYING MODE

Short pressed the power button to switch between Bluetooth or Aux mode

## AUX CABLE CONNECTION

Turn on speaker. Connect the 3.5mm Aux cable to the speaker and your device.

Short pressed the power button to switch between Bluetooth or Aux mode.

## TWS CONNECTION

- 1 Turn on both speakers.
- 2 Press and hold the Play/Pause button on one of the speakers for about 2 seconds until you hear a "beep" sound. The default is the primary speaker that you operated the Play/Pause button of this speaker for pairing initially.
- 3 Release Play/Pause button. It can take few more seconds before the speakers connect to each other. Check the indicator lights do distinguish Left/Right channels: flashing light on the speaker every 3 seconds means LEFT CHANNEL; white steady light means RIGHT CHANNEL.
- 4 Go into the Bluetooth menu of your smartphone and pair the speakers with your phone selecting the speaker model number. ( it will only display 1 number which is both combined into one)

## TWS DISCONNECTION

Press and hold the Play/Pause button on one of the speakers for about 2 seconds until you hear a "beep" sound.